

原子力艦の原子力災害対策マニュアル修正 新旧対照表（案）

修正前	修正後
<p>本マニュアルは、災害対策基本法（以下「災対法」という。）及び防災基本計画 第10編原子力災害対策編 第4章原子力艦の原子力災害に定める事項等を具体化し、関係省庁が連携し一体となった防災活動が行われるよう必要な活動要領をとりまとめたものである。</p> <p>本マニュアルでは、我が国に寄港した原子力艦において原子力災害が発生し、又は発生する恐れがある場合における情報収集や内閣官房における官邸対策室の設置、関係省庁原子力艦事故対策連絡会議等の開催による関連情報の集約及び共有など警戒体制の確立、さらに非常災害対策本部又は緊急災害対策本部の設置等、関係省庁が災害応急対策を行うために必要な手続について記述している。</p> <p>なお、本マニュアルは、今後の防災訓練の実施結果等を踏まえつつ適宜見直していくこととする。また（別冊）関係機関連絡先等について、人事異動等により変更があった場合には、内閣府（防災担当）災害応急対策担当に変更内容を連絡し、同担当は修正の内容について関係省庁に通知するものとする。</p>	<p>本マニュアルは、災害対策基本法（以下「災対法」という。）及び防災基本計画 第12編原子力災害対策編 第4章原子力艦の原子力災害に定める事項等を具体化し、関係省庁が連携し一体となった防災活動が行われるよう必要な活動要領をとりまとめたものである。</p> <p>本マニュアルでは、我が国に寄港した原子力艦において原子力災害が発生し、又は発生する恐れがある場合における情報収集や内閣官房における官邸対策室の設置、関係省庁原子力艦事故対策連絡会議等の開催による関連情報の集約及び共有など警戒体制の確立、さらに非常災害対策本部又は緊急災害対策本部の設置等、関係省庁が災害応急対策を行うために必要な手続について記述している。</p> <p>なお、本マニュアルは、今後の防災訓練の実施結果等を踏まえつつ適宜見直していくこととする。また（別冊）関係機関連絡先等について、人事異動等により変更があった場合には、内閣府（防災担当）災害緊急事態対処担当に変更内容を連絡し、同担当は修正の内容について関係省庁に通知するものとする。</p>

修正前	修正後
<p>I. 原子力艦の原子力災害に係る基本的枠組み</p> <p>我が国の災害対策の最も基本となる法律である災対法第2条第1号において、災害とは、「暴風、豪雨、豪雪、洪水、高潮、地震、津波、噴火その他の異常な自然現象又は大規模な火事若しくは爆発その他その及ぼす被害の程度においてこれらに類する政令で定める原因により生ずる被害をいう。」と定義されている。その政令で定める原因の一つとして、同法施行令第1条において「放射性物質の大量放出」が規定されており、原子力艦の原子力災害は、この放射性物質の大量放出に該当することから、原子力艦の原子力災害発生時においては、地震等の自然災害等と同様に、災対法に基づき災害対応が行われることとなる。</p> <p>また同法第34条では、中央防災会議において、防災基本計画を作成することを定めている。この防災基本計画は、我が国の防災に関する最上位の計画であるとともに、指定行政機関等が作成する防災業務計画及び地方公共団体が作成する地域防災計画の基本となるものである。</p> <p>原子力艦の原子力災害については、平成14年4月の中央防災会議において、防災基本計画第10編第4章に「原子力艦の原子力災害」が追加され、原子力艦の原子力災害発生時における国、地方公共団体等の関係機関の活動事項等が規定されたことに伴い、関係機関においては、原子力艦の原子力災害発生に備えた各対策を講じているところである。</p> <p>原子力艦の原子力災害発生時においては、災対法、防災基本計画、防災業務計画、地域防災計画等に基づき、国、地方公共団体等の関係機関が連携して災害対応を行うこととなる。</p>	<p>I. 原子力艦の原子力災害に係る基本的枠組み</p> <p>我が国の災害対策の最も基本となる法律である災対法第2条第1号において、災害とは、「暴風、<u>竜巻</u>、豪雨、豪雪、洪水、<u>崖崩れ</u>、<u>土石流</u>、高潮、地震、津波、噴火、<u>地滑り</u>その他の異常な自然現象又は大規模な火事若しくは爆発その他その及ぼす被害の程度においてこれらに類する政令で定める原因により生ずる被害をいう。」と定義されている。その政令で定める原因の一つとして、同法施行令第1条において「放射性物質の大量放出」が規定されており、原子力艦の原子力災害は、この放射性物質の大量放出に該当することから、原子力艦の原子力災害発生時においては、地震等の自然災害等と同様に、災対法に基づき災害対応が行われることとなる。</p> <p>また同法第34条では、中央防災会議において、防災基本計画を作成することを定めている。この防災基本計画は、我が国の防災に関する最上位の計画であるとともに、指定行政機関等が作成する防災業務計画及び地方公共団体が作成する地域防災計画の基本となるものである。</p> <p>原子力艦の原子力災害については、平成14年4月の中央防災会議において、防災基本計画第10編<u>(当時)</u>第4章に「原子力艦の原子力災害」が追加され、原子力艦の原子力災害発生時における国、地方公共団体等の関係機関の活動事項等が規定されたことに伴い、関係機関においては、原子力艦の原子力災害発生に備えた各対策を講じているところである。</p> <p>原子力艦の原子力災害発生時においては、災対法、防災基本計画、防災業務計画、地域防災計画等に基づき、国、地方公共団体等の関係機関が連携して災害対応を行うこととなる。</p>

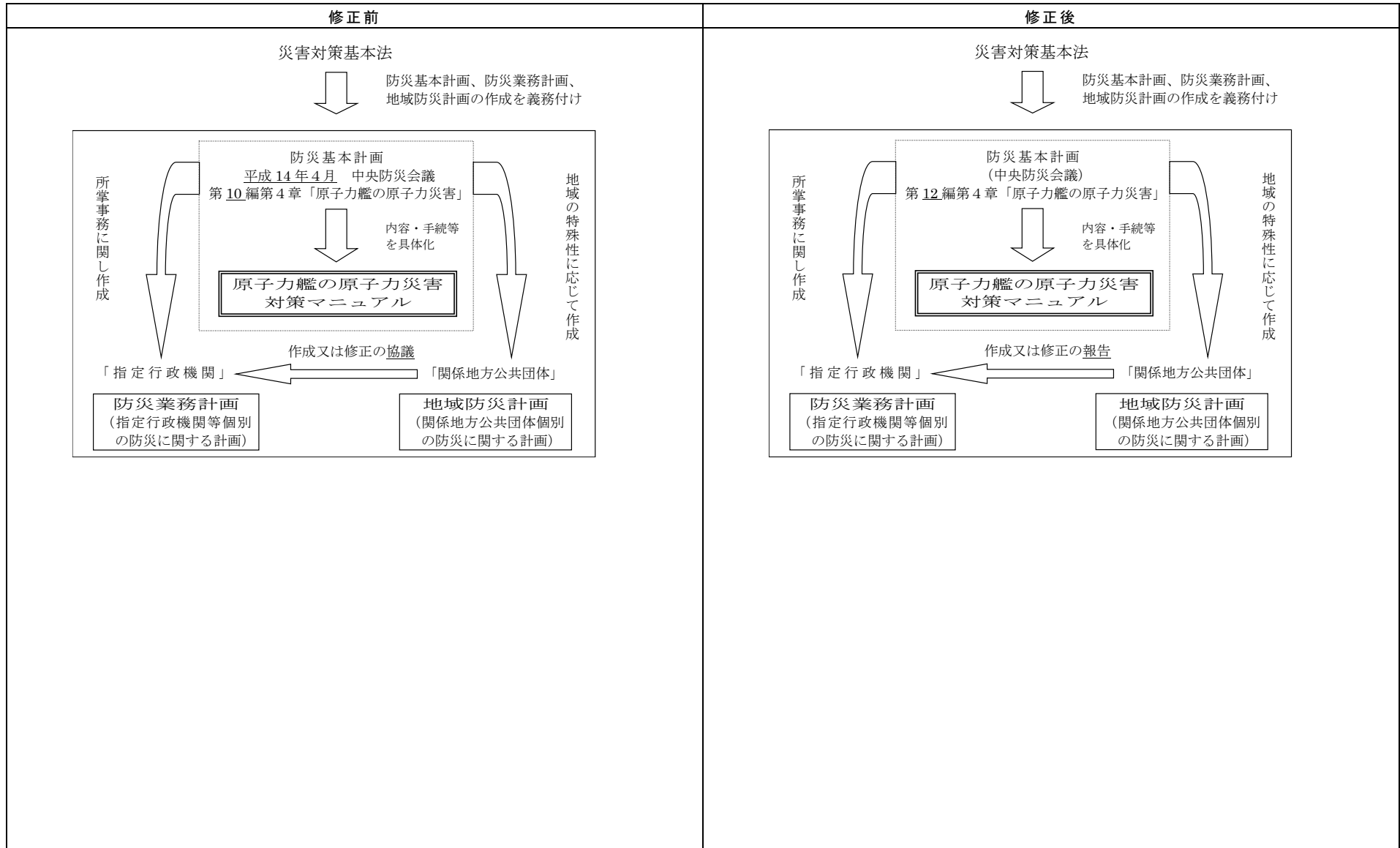

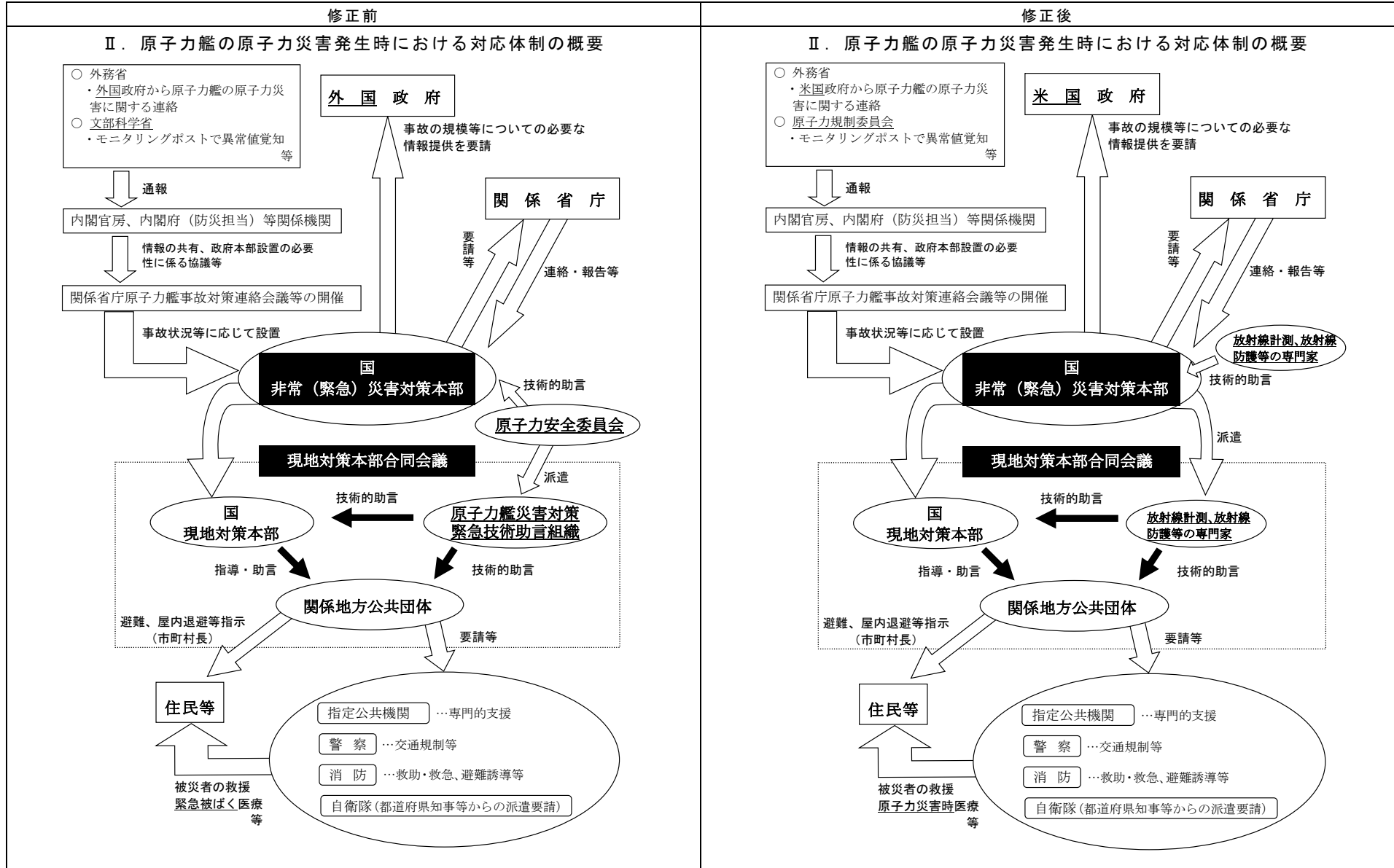

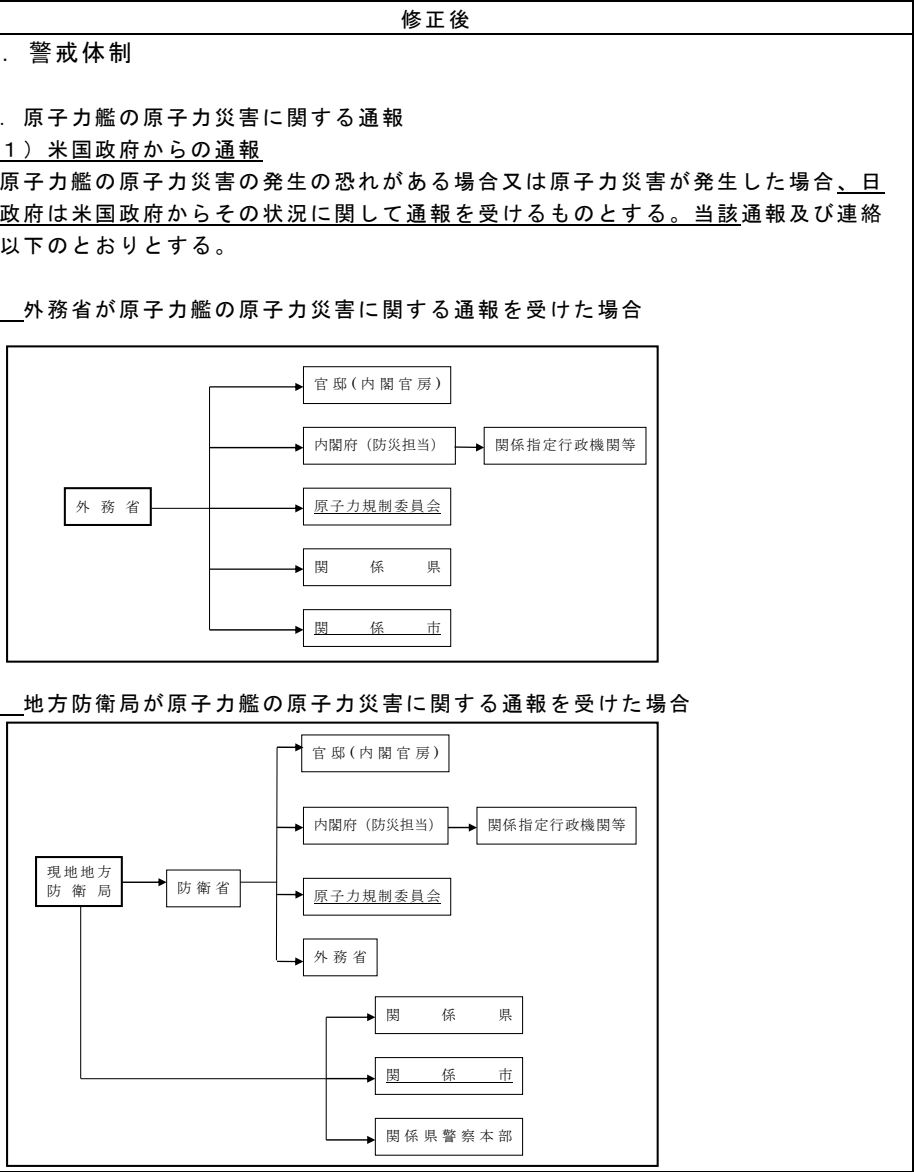
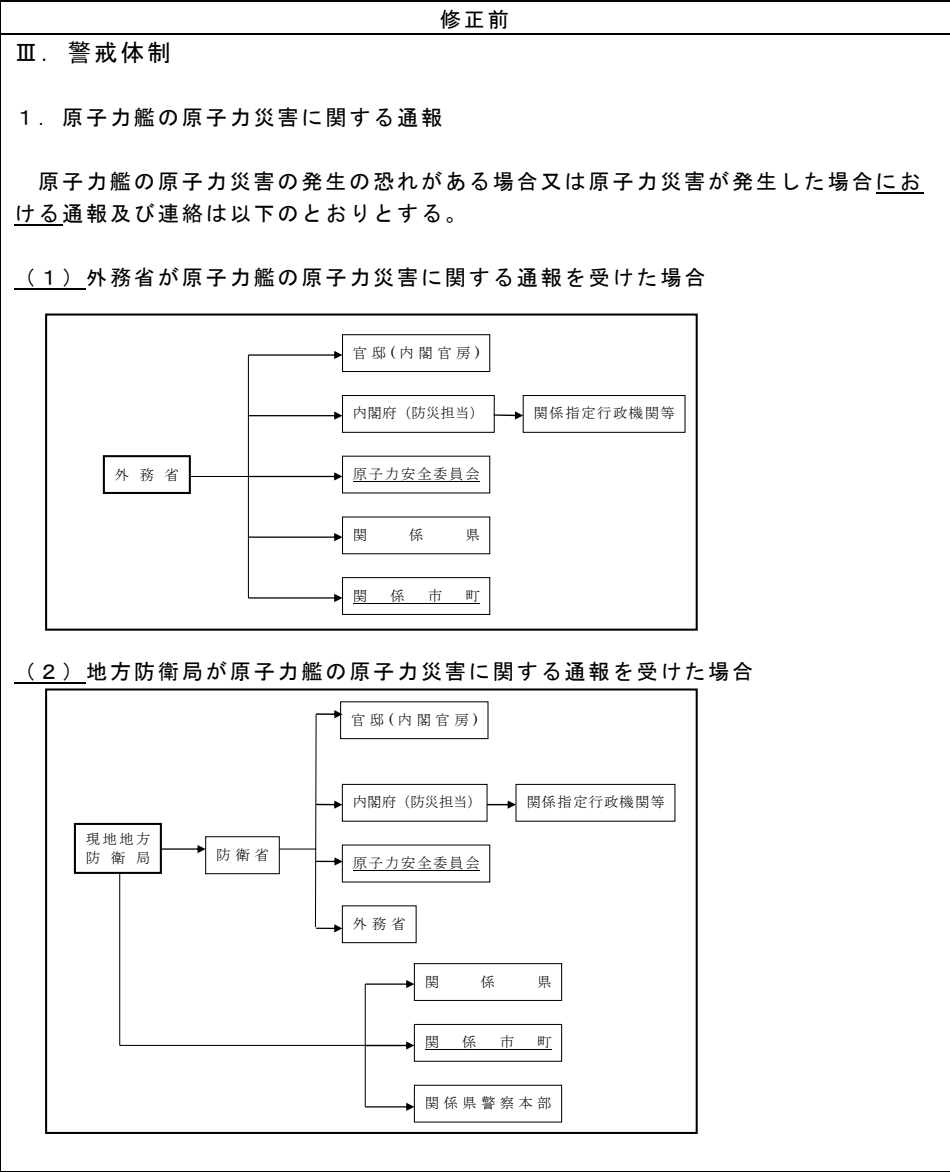

修正前

(3) 関係地方公共団体が原子力艦の原子力災害に関する通報を受けた場合

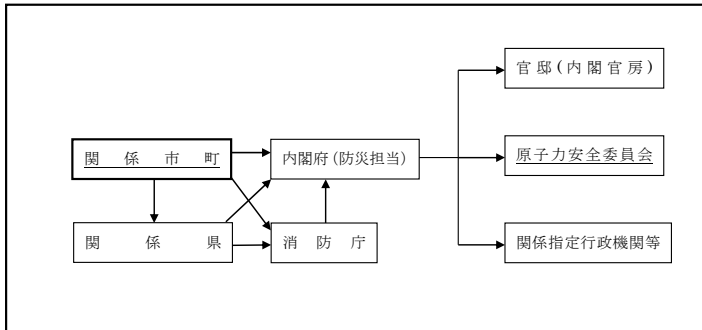

(4) モニタリング値が原子力艦に係る異常発生を関係機関に通報する基準（以下「通報基準」という。）に達した場合

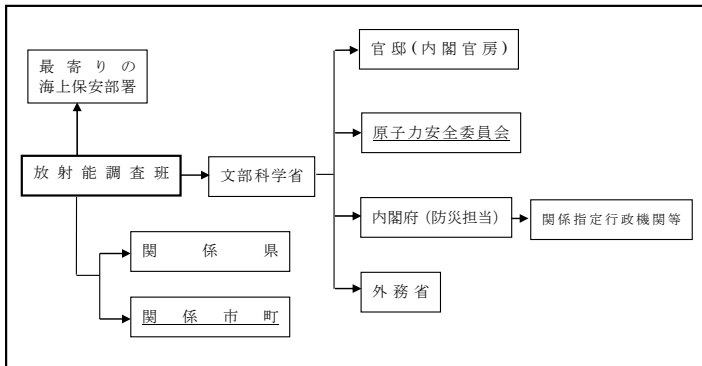

通報基準

我が国が独自に実施している環境放射線モニタリング活動により、原子力艦繫留地の敷地境界付近におけるモニタリング値に異常が検知された際に、原子力艦緊急事態にいたる可能性があるとして、関係機関に通報するための基準

敷地境界付近の放射線量率として、1時間あたり5マイクロシーベルト以上を検出した場合（ただし、落雷等\*による検出は除く）

\*落雷や放射線を用いた非破壊検査等原子力艦に起因しない事象

修正後

③ 関係地方公共団体が原子力艦の原子力災害に関する通報を受けた場合

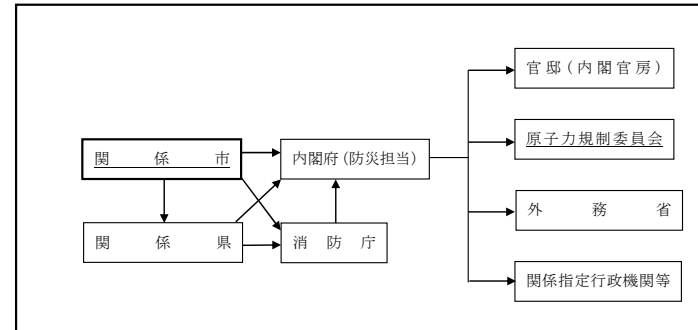

(2) (1) の通報の有無に関わらず、原子力規制委員会は常時、原子力艦の寄港地周辺のモニタリングを行っており、これによるモニタリング値が原子力艦に係る異常発生を関係機関に通報する基準（以下「通報基準」という。）に達した場合には、次に掲げるとおり、関係機関への連絡を速やかに行う。

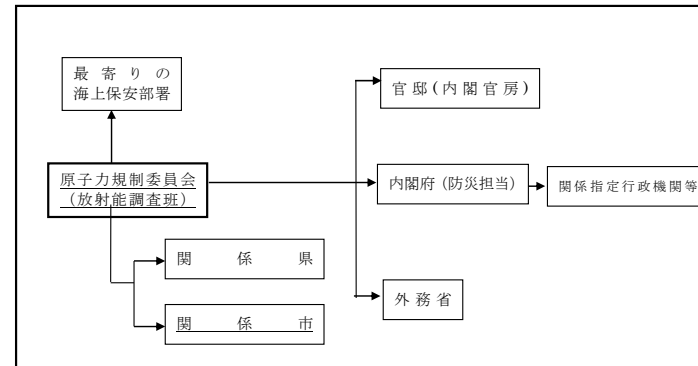

通報基準

我が国が独自に実施している環境放射線モニタリング活動により、原子力艦繫留地の敷地境界付近におけるモニタリング値に異常が検知された際に、原子力艦緊急事態にいたる可能性があるとして、関係機関に通報するための基準

敷地境界付近の放射線量率として、1時間あたり5マイクロシーベルト以上を検出した場合（ただし、落雷等\*による検出は除く）

\*落雷や放射線を用いた非破壊検査等原子力艦に起因しない事象

修正前	修正後
	<p><u>(3)(1)又は(2)の通報の有無に関わらず、原子力艦の寄港県において震度6弱以上の地震の発生又は当該県沿岸において大津波警報の発令があった場合には、内閣府(防災担当)は直ちに外務省を通じて、米国政府から原子力艦の状況について情報収集を行う。</u></p>

修正前	修正後
<p data-bbox="168 196 667 220">2. 関係省庁等における情報収集及び情報伝達</p> <p data-bbox="168 260 1070 443">(1) 「1. 原子力艦の原子力災害に関する通報」(1) から (4) までに係る通報及び連絡を受けた場合において、原子力艦の原子力災害が発生し、非常災害対策本部又は緊急災害対策本部設置の必要があると認められる場合、内閣府(防災担当)は、内閣官房、外務省、<u>文部科学省</u>、防衛省と緊密な連携等を図りつつ、速やかに内閣総理大臣に非常災害対策本部又は緊急災害対策本部の設置について意見具申を行う。</p> <p data-bbox="168 483 1070 571">(2) 内閣府(防災担当)は、外務省及び防衛省が入手した原子力艦の原子力災害の規模等の情報、<u>文部科学省</u>が実施したモニタリング結果等について、関係省庁に連絡する。</p> <p data-bbox="168 611 1070 762">(3) 関係省庁は、別添の情報収集項目について、内閣府(防災担当)に連絡する。関係地方公共団体は、応急対策活動状況、対策本部設置状況等を消防庁に報告するとともに、必要に応じ内閣府(防災担当)に連絡する。内閣府(防災担当)は、関係省庁等からの情報集約を行うとともに、収集した情報を取りまとめ、関係省庁等に連絡する。</p>	<p data-bbox="1115 196 1615 220">2. 関係省庁等における情報収集及び情報伝達</p> <p data-bbox="1115 260 2018 443">(1) 「1. 原子力艦の原子力災害に関する通報」(1) から (3) までに係る通報及び連絡を受けた<u>など</u>の場合において、原子力艦の原子力災害が発生し、非常災害対策本部又は緊急災害対策本部設置の必要があると認められる場合、内閣府(防災担当)は、内閣官房、外務省、<u>原子力規制委員会</u>、防衛省と緊密な連携等を図りつつ、速やかに内閣総理大臣に非常災害対策本部又は緊急災害対策本部の設置について意見具申を行う。</p> <p data-bbox="1115 483 2018 571">(2) 内閣府(防災担当)は、外務省及び防衛省が入手した原子力艦の原子力災害の規模等の情報、<u>原子力規制委員会</u>が実施したモニタリング結果等について、関係省庁に連絡する。</p> <p data-bbox="1115 611 2018 762">(3) 関係省庁は、別添の情報収集項目について、内閣府(防災担当)に連絡する。関係地方公共団体は、応急対策活動状況、対策本部設置状況等を消防庁に報告するとともに、必要に応じ内閣府(防災担当)に連絡する。内閣府(防災担当)は、関係省庁等からの情報集約を行うとともに、収集した情報を取りまとめ、関係省庁等に連絡する。</p>



修正前

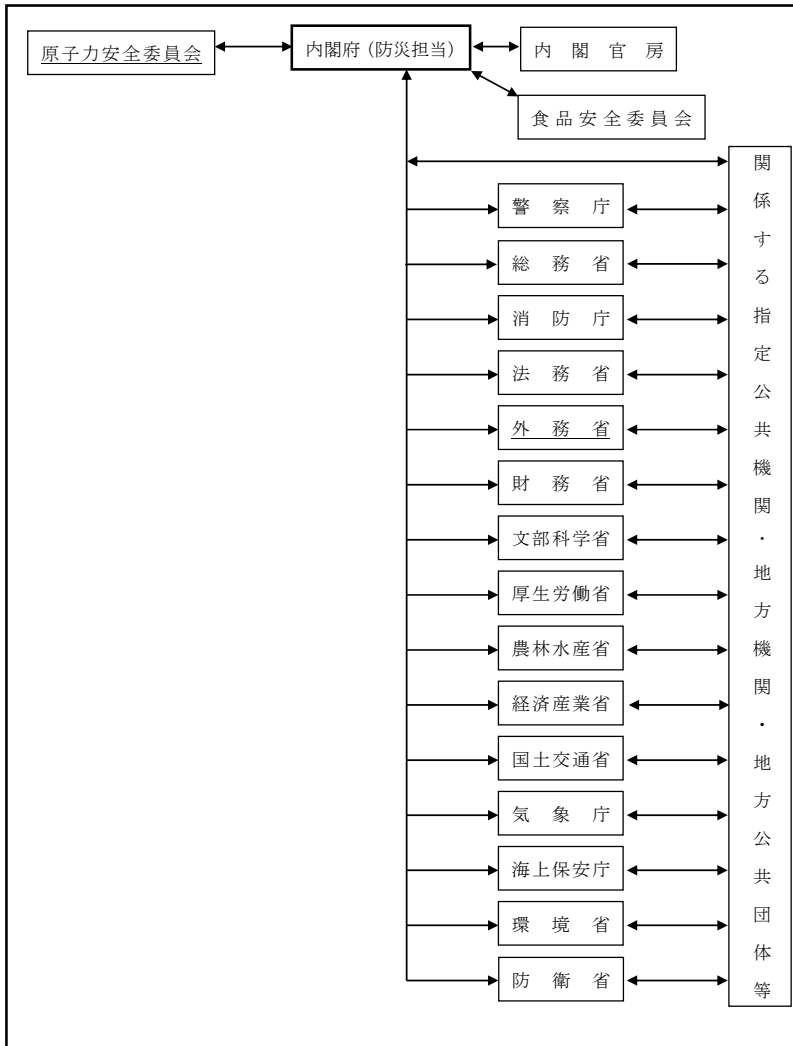

修正後

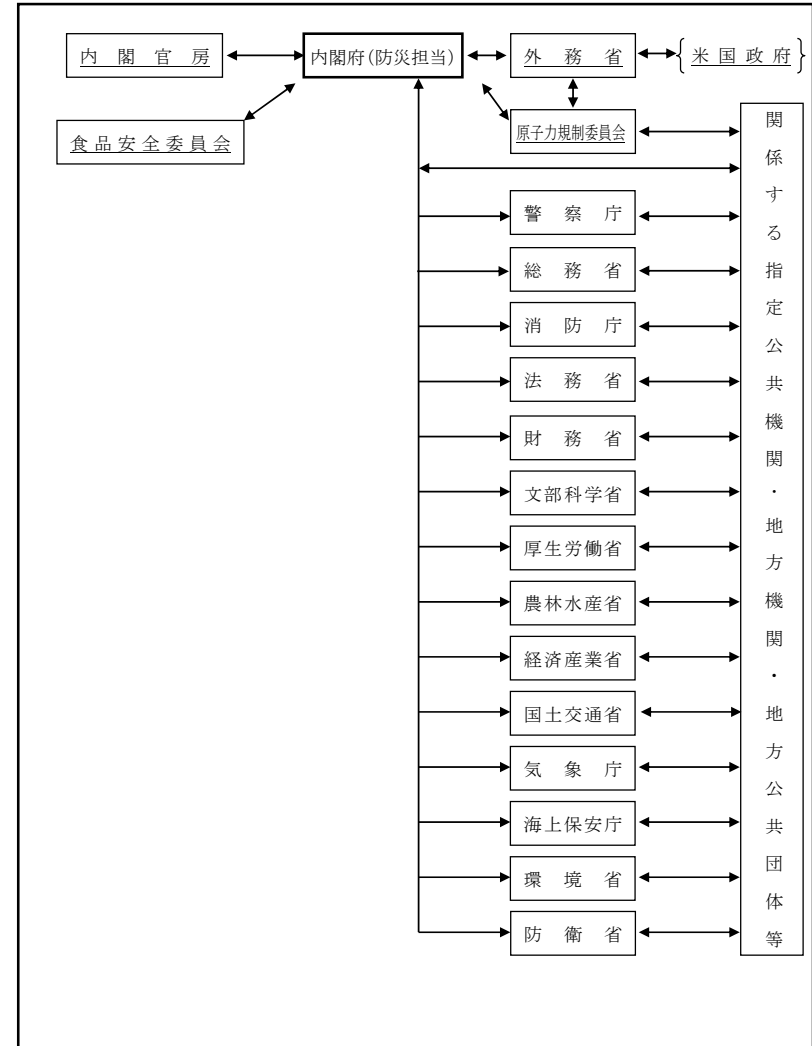

修正前	修正後
<p style="text-align: right;">(別添)</p> <p style="text-align: center;">主な情報集約項目例</p> <p style="text-align: center;">※〔 〕内は情報収集を行う主な省庁</p> <p>1. 原子力艦の原子力災害の概要等に関する事項</p> <p>(1) 原子力艦の原子力災害の規模等に関する情報〔外務省〕</p> <p style="padding-left: 2em;"><u>外国政府から入手した原子力艦の原子力災害の規模等に関する情報</u></p>	<p style="text-align: right;">(別添)</p> <p style="text-align: center;">主な情報集約項目例</p> <p style="text-align: center;">※〔 〕内は情報収集を行う主な省庁</p> <p>1. 原子力艦の原子力災害の概要等に関する事項</p> <p>(1) 原子力艦の原子力災害の規模等に関する情報〔外務省〕</p> <p style="padding-left: 2em;"><u>外務省は、以下に掲げる項目について、米国政府に対して情報提供を要請する。(参考1)</u></p> <p style="padding-left: 2em;"><u>【事故発生直後】</u></p> <p style="padding-left: 4em;">①事故の発生場所、発生時刻</p> <p style="padding-left: 4em;">②事故の概要</p> <p style="padding-left: 6em;">i 事故の原因</p> <p style="padding-left: 6em;">ii 放射性物質の艦外への漏えいの有無</p> <p style="padding-left: 6em;">(空气中、海中への放出の有無、放射性物質の種類及び放出量)</p> <p style="padding-left: 6em;">iii 原子炉の状態</p> <p style="padding-left: 6em;">iv 事故現場の状況</p> <p style="padding-left: 8em;">・艦内及び艦の周囲</p> <p style="padding-left: 6em;">v 傷病者の存在</p> <p style="padding-left: 8em;">・汚染を伴っているのかどうか</p> <p style="padding-left: 4em;">③事故沈静化対策の現状</p> <p style="padding-left: 6em;">i どのような対策を実施しているのか</p> <p style="padding-left: 6em;">ii 対策の実施体制</p> <p style="padding-left: 4em;">④今後の予測</p> <p style="padding-left: 6em;">i 事故の進展予測</p> <p style="padding-left: 6em;">ii 事故沈静化の目途</p> <p style="padding-left: 4em;">⑤その他</p> <p style="padding-left: 6em;">i 日本側からどのような支援を必要としているか</p> <p style="padding-left: 6em;">(自力航行(移動)の可否)</p> <p style="padding-left: 6em;">ii その他災害応急対策を実施するために必要な情報 等</p> <p style="padding-left: 2em;"><u>【放射性物質放出後】</u></p> <p style="padding-left: 4em;">①基地内における防護措置の内容等</p> <p style="padding-left: 6em;">i 基地敷地内における防護措置の内容</p> <p style="padding-left: 6em;">ii 周辺住民に対しどのような防護対策を実施すべきか</p> <p style="padding-left: 4em;">②今後の予測</p> <p style="padding-left: 6em;">i 放射性物質の放出状況</p> <p style="padding-left: 6em;">ii 事故の進展予測</p> <p style="padding-left: 6em;">iii 事故沈静化の目途</p>

修正前	修正後
<p>(2) モニタリング値の概要〔<u>文部科学省</u>〕</p> <p>① モニタリング値の内容</p> <p>② 気象状況</p> <p>2. 関係機関の活動に関する事項</p> <p>(1) 関係機関（関係省庁、関係地方公共団体及び関係公共機関）の体制</p> <p>① 関係機関それぞれの対策本部等の設置状況〔各省庁〕</p> <p>② <u>原子力緊急時支援・研修センター（日本原子力研究開発機構）、原子力安全技术センター、日本分析センターの準備状況〔<u>文部科学省</u>〕</u></p> <p>(2) 国による支援体制</p> <p>① <u>原子力艦災害対策緊急技術助言組織構成員及び専門家の現地派遣の準備状況〔内閣府（防災担当）〕</u></p> <p>② 緊急モニタリング要員及び機器の現地派遣の準備状況〔<u>文部科学省</u>〕</p> <p>③ <u>緊急被ばく医療チームの現地派遣の準備状況〔文部科学省、厚生労働省〕</u></p> <p>④ 国の職員の現地派遣状況〔各省庁〕</p> <p>⑤ 関係省庁における支援体制〔各省庁〕</p> <p>(3) 地方公共団体の対応状況</p> <p>① 住民への連絡状況〔内閣府（防災担当）、消防庁〕</p> <p>② 事故の応急対策活動の状況〔内閣府（防災担当）、消防庁〕</p> <p>(4) <u>予測、モニタリング体制</u></p> <p>① モニタリングの状況〔<u>文部科学省</u>〕</p> <p>② 緊急時モニタリングの準備状況〔<u>文部科学省</u>〕</p> <p>③ <u>緊急時迅速放射能影響予測システム（SPEEDIネットワークシステム）の予測結果〔<u>文部科学省</u>〕</u></p> <p>④ <u>遠隔地におけるモニタリングの状況〔環境省〕</u></p> <p>(5) 屋内退避、避難収容等の防護活動の準備〔内閣府（防災担当）、消防庁〕</p> <p>① 屋内退避、避難収容等の防護活動についての準備実施状況</p> <p>② 避難場所の準備状況</p> <p>(6) 現地の救助救急体制と広域応援の準備</p> <p>① 事故現場周辺における警察、消防、海上保安庁、自衛隊の準備状況〔警察庁、消防庁、海上保安庁、防衛省〕</p> <p>② 警察、消防の広域応援体制と現地までの所要時間〔警察庁、消防庁〕</p>	<p>(2) モニタリング値の概要〔<u>原子力規制委員会</u>〕</p> <p>① モニタリング値の内容</p> <p>② 気象状況</p> <p>2. 関係機関の活動に関する事項</p> <p>(1) 関係機関（関係省庁、関係地方公共団体及び関係公共機関）の体制</p> <p>① 関係機関それぞれの対策本部等の設置状況〔各省庁〕</p> <p>② 日本原子力研究開発機構、原子力安全技术センター、日本分析センターの準備状況〔<u>原子力規制委員会</u>〕</p> <p>(2) 国による支援体制</p> <p>① <u>放射線計測、放射線防護等の専門家の現地派遣の準備状況〔内閣府（防災担当）、各所管省庁〕</u></p> <p>② 緊急モニタリング要員及び機器の現地派遣の準備状況〔<u>原子力規制委員会</u>〕</p> <p>③ <u>被ばく医療に係る医療チームの現地派遣の準備状況〔文部科学省、厚生労働省、<u>原子力規制委員会</u>〕</u></p> <p>④ 国の職員の現地派遣状況〔各省庁〕</p> <p>⑤ 関係省庁における支援体制〔各省庁〕</p> <p>(3) 地方公共団体の対応状況</p> <p>① 住民への連絡状況〔内閣府（防災担当）、消防庁〕</p> <p>② 事故の応急対策活動の状況〔内閣府（防災担当）、消防庁〕</p> <p>(4) モニタリング体制</p> <p>① モニタリングの状況〔<u>原子力規制委員会</u>〕</p> <p>② 緊急時モニタリングの準備状況〔<u>原子力規制委員会</u>〕</p> <p>③ 遠隔地におけるモニタリングの状況〔環境省〕</p> <p>(5) 屋内退避、避難収容等の防護活動の準備〔内閣府（防災担当）、消防庁〕</p> <p>① 屋内退避、避難収容等の防護活動についての準備実施状況</p> <p>② 避難場所の準備状況</p> <p>(6) 現地の救助救急体制と広域応援の準備</p> <p>① 事故現場周辺における警察、消防、海上保安庁、自衛隊の準備状況〔警察庁、消防庁、海上保安庁、防衛省〕</p> <p>② 警察、消防の広域応援体制と現地までの所要時間〔警察庁、消防庁〕</p>

修正前	修正後
<p>(7) 医療体制の準備</p> <ul style="list-style-type: none"> <li>① 救急自動車、ヘリ等の緊急輸送体制の準備状況〔消防庁、防衛省〕</li> <li>② 医師団の派遣及び収容病院の受入れ等の準備状況〔厚生労働省、文部科学省〕</li> <li>③ 安定ヨウ素剤の配備状況〔厚生労働省〕</li> </ul> <p>(8) 人的被害の状況</p> <ul style="list-style-type: none"> <li>① <u>事故現場からの被救助者、行方不明者等の数、性別、その他人定事項</u>〔警察庁、海上保安庁、消防庁〕</li> <li>② 被ばく者（被ばくのおそれのある者を含む。）等の負傷者の数、負傷程度及び収容先病院〔消防庁、厚生労働省、文部科学省〕</li> </ul> <p>(9) 現場周辺の交通及び交通規制の状況〔警察庁、海上保安庁、国土交通省〕</p> <p>(10) 現地対策本部等の活動状況〔内閣府（防災担当）〕</p> <ul style="list-style-type: none"> <li>① 国、地方公共団体の職員の参集状況</li> <li>② 専門家の参集状況</li> <li>③ 現地原子力艦事故対策連絡会議の開催状況</li> </ul>	<p>(7) 医療体制の準備</p> <ul style="list-style-type: none"> <li>① 救急自動車、ヘリ等の緊急輸送体制の準備状況〔消防庁、防衛省〕</li> <li>② 医師団の派遣及び収容病院の受入れ等の準備状況〔厚生労働省、文部科学省〕</li> <li>③ 安定ヨウ素剤の配備状況〔<u>内閣府（防災担当）</u>〕</li> </ul> <p>(8) 人的被害の状況</p> <ul style="list-style-type: none"> <li>① 被救助者、行方不明者等に関する情報〔警察庁、海上保安庁、消防庁〕</li> <li>② 被ばく者（被ばくのおそれのある者を含む。）等の負傷者の数、負傷程度及び収容先病院〔消防庁、厚生労働省、文部科学省〕</li> </ul> <p>(9) 現場周辺の交通及び交通規制の状況〔警察庁、海上保安庁、国土交通省〕</p> <p>(10) 現地対策本部等の活動状況〔内閣府（防災担当）〕</p> <ul style="list-style-type: none"> <li>① 国、地方公共団体の職員の参集状況</li> <li>② 専門家の参集状況</li> <li>③ 現地原子力艦事故対策連絡会議の開催状況</li> </ul>

修正前	修正後
<p>3. 緊急時モニタリング及びモニタリング結果等の共有の実施</p> <p>(1) 緊急時モニタリングの実施</p> <p>① 「1. 原子力艦の原子力災害に関する通報」(1) から (4) までに係る通報及び連絡を受けた場合、その他必要があると認める場合には、<u>文部科学省</u>は、海上保安庁、水産庁及び関係地方公共団体の協力を得て緊急時モニタリングを実施する。</p> <p>また、環境省は既設のモニタリングポストを利用した緊急時モニタリングを実施する。</p> <p>② <u>原子力緊急時支援・研修センター</u>（日本原子力研究開発機構）、原子力安全技術センター、日本分析センター、<u>放射線医学総合研究所</u>等は、現地へ緊急時モニタリング要員及び機材を動員し、<u>文部科学省</u>及び関係地方公共団体等の行う緊急時モニタリング活動を支援する。</p> <p>③ 内閣府（防災担当）（政府本部設置後は非常災害対策本部又は緊急災害対策本部）は、関係地方公共団体からの要請に基づき、所管省庁を通じて、緊急時モニタリングの支援を<u>原子力緊急時支援・研修センター</u>（日本原子力研究開発機構）、原子力安全技術センター、日本分析センター、<u>放射線医学総合研究所</u>等の専門家に要請する。</p> <p>④ 経済産業省は、原子力事業者に対し、放射線モニタリング資機材の貸与等の協力を行うよう要請する。</p> <p>⑤ 防衛省は、空からのモニタリング若しくは海上におけるモニタリングに関し、都道府県知事から防衛大臣又は指定部隊の長に災害派遣要請があった場合には、モニタリングを支援する。</p> <p>⑥ 海上保安庁は、海上におけるモニタリングに関し、都道府県知事から管区海上保安本部長に要請があった場合には、モニタリングを支援する。</p> <p>⑦ 防衛大臣又は指定部隊の長は、放射性物質等の放出が自衛隊のモニタリング支援活動に影響を及ぼすと認められることによる撤収要請を都道府県知事から受けた場合は、モニタリングを支援している部隊を撤収させる。</p> <p>⑧ 海上保安庁は、放射性物質等の放出がモニタリング支援活動に影響を及ぼすと認められることによる撤収要請を都道府県知事から受けた場合は、モニタリングを支援している巡視船艇等を撤収させる。</p>	<p>3. 緊急時モニタリング及びモニタリング結果等の共有の実施</p> <p>(1) 緊急時モニタリングの実施</p> <p>① 「1. 原子力艦の原子力災害に関する通報」(1) から (3) までに係る通報及び連絡を受けたなどの場合、その他必要があると認める場合には、<u>原子力規制委員会</u>は、海上保安庁、水産庁及び関係地方公共団体の協力を得て緊急時モニタリングを実施する。</p> <p>また、環境省は既設のモニタリングポストを利用した緊急時モニタリングを実施する。</p> <p>② 日本原子力研究開発機構、原子力安全技術センター、日本分析センター、<u>量子科学技術研究開発機構</u>等は、現地へ緊急時モニタリング要員及び機材を動員し、<u>原子力規制委員会</u>及び関係地方公共団体等の行う緊急時モニタリング活動を支援する。</p> <p>③ 内閣府（防災担当）（政府本部設置後は非常災害対策本部又は緊急災害対策本部）は、関係地方公共団体からの要請に基づき、所管省庁を通じて、緊急時モニタリングの支援を日本原子力研究開発機構、原子力安全技術センター、日本分析センター、<u>量子科学技術研究開発機構</u>等の専門家に要請する。</p> <p>④ 経済産業省は、原子力事業者に対し、放射線モニタリング資機材の貸与等の協力を行うよう要請する。</p> <p>⑤ 防衛省は、空からのモニタリング若しくは海上におけるモニタリングに関し、都道府県知事から防衛大臣又は指定部隊の長に災害派遣要請があった場合には、モニタリングを支援する。</p> <p>⑥ 海上保安庁は、海上におけるモニタリングに関し、都道府県知事から管区海上保安本部長に要請があった場合には、モニタリングを支援する。</p> <p>⑦ 防衛大臣又は指定部隊の長は、放射性物質等の放出が自衛隊のモニタリング支援活動に影響を及ぼすと認められることによる撤収要請を都道府県知事から受けた場合は、モニタリングを支援している部隊を撤収させる。</p> <p>⑧ 海上保安庁は、放射性物質等の放出がモニタリング支援活動に影響を及ぼすと認められることによる撤収要請を都道府県知事から受けた場合は、モニタリングを支援している巡視船艇等を撤収させる。</p>

修正前	修正後
<p>(2) モニタリング結果等の共有</p> <p>① <u>文部科学省</u>は、関係地方公共団体等からのモニタリング結果及び自ら実施したモニタリング結果をとりまとめ、また、環境省は自ら実施したモニタリング結果をとりまとめ、それぞれ内閣府（防災担当）に連絡する。</p> <p>② 内閣府（防災担当）は、<u>文部科学省及び環境省</u>がとりまとめたモニタリング結果を内閣官房、関係指定行政機関、関係地方公共団体に連絡する。</p> <p>③ <u>文部科学省は、「1. 原子力艦の原子力災害に関する通報」（1）から（4）までに係る通報及び連絡を受けた場合、その他必要があると認める場合には、SPEEDI ネットワークシステム等の活用により放射能影響予測を実施し、内閣府（防災担当）に連絡し、内閣府（防災担当）は、文部科学省が実施した放射能影響予測を内閣官房、関係指定行政機関、関係地方公共団体に連絡する。</u></p>	<p>(2) モニタリング結果等の共有</p> <p>① <u>原子力規制委員会</u>は、関係地方公共団体等からのモニタリング結果及び自ら実施したモニタリング結果をとりまとめ、また、環境省は自ら実施したモニタリング結果をとりまとめ、それぞれ内閣府（防災担当）に連絡する。</p> <p>② 内閣府（防災担当）は、<u>原子力規制委員会及び環境省</u>がとりまとめたモニタリング結果を内閣官房、関係指定行政機関、関係地方公共団体に連絡する。</p>

修正前	修正後
<p>4. 関係省庁原子力艦事故対策連絡会議及び現地原子力艦事故対策連絡会議の開催</p> <p>(1) 関係省庁原子力艦事故対策連絡会議</p> <p>1) 開催目的</p> <p>原子力艦の原子力災害の概要、今後の見通し等についての情報の集約及び共有を図るとともに、関係省庁の行う初動についての調整を行う。この際、情報集約すべき事項は「2. 関係省庁等における情報収集及び情報伝達」の別添と同じ。</p> <p>2) 開催手順</p> <p>① 内閣府(防災担当)は、「1. 原子力艦の原子力災害に関する通報」(1)から(4)までに係る通報及び連絡を受けた場合、その他必要があると認める場合には、関係省庁原子力艦事故対策連絡会議を開催する。</p> <p>② 内閣府(防災担当)は、関係省庁に対して、会議の開催を通知する。(参考1)</p> <p>③ 開催場所は、原則として、中央合同庁舎第5号館3階<u>防災会議室A</u>とする。</p> <p>3) 構成員</p> <p>議長 内閣府政策統括官(防災担当)</p> <p>構成員 内閣官房内閣参事官(安全保障、危機管理担当)</p> <p>内閣官房内閣情報調査室内閣参事官</p> <p>内閣府政策統括官(防災担当)付参事官(災害応急対策担当)</p> <p>内閣府政策統括官(沖縄政策担当)付参事官(総括担当)</p> <p><u>内閣府原子力安全委員会事務局管理環境課長</u></p> <p>内閣府食品安全委員会事務局情報・緊急時対応課長</p> <p>警察庁警備局警備課長</p> <p>防衛省運用企画局事態対処課長</p> <p>防衛省地方協力局補償課長</p> <p>総務省大臣官房総務課長</p> <p>消防庁予防課特殊災害室長</p> <p>外務省北米局日米安全保障条約課日米地位協定室長</p> <p>財務省大臣官房総合政策課政策推進室長</p> <p>文部科学省科学技術・学術政策局原子力安全課</p> <p style="text-align: right;"><u>防災環境対策室防災管理対策官</u></p>	<p>4. 関係省庁原子力艦事故対策連絡会議及び現地原子力艦事故対策連絡会議の開催</p> <p>(1) 関係省庁原子力艦事故対策連絡会議</p> <p>1) 開催目的</p> <p>原子力艦の原子力災害の概要、今後の見通し等についての情報の集約及び共有を図るとともに、関係省庁の行う初動についての調整を行う。この際、情報集約すべき事項は「2. 関係省庁等における情報収集及び情報伝達」の別添と同じ。</p> <p>2) 開催手順</p> <p>① 内閣府(防災担当)は、「1. 原子力艦の原子力災害に関する通報」(1)から(3)までに係る通報及び連絡を受けた<u>などの</u>場合、その他必要があると認める場合には、関係省庁原子力艦事故対策連絡会議を開催する。</p> <p>② 内閣府(防災担当)は、関係省庁に対して、会議の開催を通知する。(参考2)</p> <p>③ 開催場所は、原則として、中央合同庁舎第8号館3階<u>災害対策本部会議室</u>とする。</p> <p>3) 構成員</p> <p>議長 内閣府政策統括官(防災担当)</p> <p>構成員 内閣官房内閣参事官(事態対処・危機管理担当)</p> <p>内閣官房内閣情報調査室内閣参事官</p> <p>内閣府政策統括官(防災担当)付参事官(災害緊急事態対処担当)</p> <p><u>内閣府政策統括官(原子力防災担当)付参事官(総括担当)</u></p> <p>内閣府政策統括官(沖縄政策担当)付参事官(総括担当)</p> <p>内閣府食品安全委員会事務局情報・緊急時対応課長</p> <p>警察庁警備局警備課長</p> <p>防衛省統合幕僚監部参事官</p> <p>防衛省地方協力局補償課長</p> <p>総務省大臣官房総務課長</p> <p>消防庁予防課特殊災害室長</p> <p>外務省北米局日米地位協定室長</p> <p>財務省大臣官房総合政策課政策推進室長</p> <p>文部科学省研究開発局原子力課長</p>

修正前	修正後
<p>厚生労働省大臣官房厚生科学課健康危機管理官  農林水産省大臣官房環境バイオマス政策課長  経済産業省大臣官房総務課防災業務室長  <u>原子力安全・保安院原子力防災課長</u>  国土交通省大臣官房参事官（運輸安全防災担当）  気象庁総務部企画課長  海上保安庁警備救難部環境防災課長  環境省水・大気環境局大気環境課長  その他、議長が必要と認めた者</p> <p>※ 議長は、必要に応じて<u>原子力艦災害対策緊急技術助言組織構成員等</u>の参加を要請する。やむを得ない場合については、代理出席を認める。</p> <p>4) 事務  会議に係る事務については、以下のとおり処理することとする。  内閣官房 官邸との連絡・調整等  内閣府（防災担当） 関連情報の集約・整理、資料の作成、  プレス対応、会議設営、庶務等  消防庁 地方公共団体（防災担当部局）との連絡・調整等  <u>文部科学省</u> モニタリング情報の集約、資料の作成  外務省 <u>当該原子力艦所属政府</u>から提供された情報の集約、  資料の作成  各省庁 関係機関等からの情報収集</p> <p>5) 会議の終了  本会議については、非常災害対策本部若しくは緊急災害対策本部が設置されることとなった場合、又は事故の状況に応じ議長が開催の必要がないと認めた場合には、開催を取りやめ、又は直ちに終了する。</p>	<p>厚生労働省大臣官房厚生科学課健康危機管理・災害対策室長  農林水産省大臣官房文書課災害総合対策室長  経済産業省大臣官房総務課長  国土交通省大臣官房参事官（運輸安全防災担当）  気象庁総務部企画課長  海上保安庁警備救難部環境防災課長  環境省水・大気環境局大気環境課長  <u>原子力規制庁長官官房放射線防護グループ原子力災害対策・核物質防護課長</u>  その他、議長が必要と認めた者</p> <p>※ 議長は、必要に応じて<u>放射線計測、放射線防護等の専門家</u>の参加を要請する。やむを得ない場合については、代理出席を認める。</p> <p>4) 事務  会議に係る事務については、以下のとおり処理することとする。  内閣官房 官邸との連絡・調整等  内閣府（防災担当） 関連情報の集約・整理、資料の作成、  プレス対応、会議設営、庶務等  消防庁 地方公共団体（防災担当部局）との連絡・調整等  <u>原子力規制委員会</u> モニタリング情報の集約、資料の作成  外務省 <u>米国政府</u>から提供された情報の集約、  資料の作成  各省庁 関係機関等からの情報収集</p> <p>5) 会議の終了  本会議については、非常災害対策本部若しくは緊急災害対策本部が設置されることとなった場合、又は事故の状況に応じ議長が開催の必要がないと認めた場合には、開催を取りやめ、又は直ちに終了する。</p>



修正前	修正後
<p>(2) 現地原子力艦事故対策連絡会議</p> <p>① 開催目的  現地事故対策連絡会議において、原子力艦の原子力災害の概要、今後の見通しについて、内閣府（防災担当）、関係省庁、関係地方公共団体、<u>原子力安全委員会原子力艦災害対策緊急技術助言組織構成員</u>、専門家等関係機関において情報の共有を図る。</p> <p>② 開催連絡  内閣府（防災担当）は、「1. 原子力艦の原子力災害に関する通報」（1）から（4）までに係る通報及び連絡を受けた場合、その他必要があると認める場合には、関係省庁、関係地方公共団体の担当者等に対して、現地原子力艦事故対策連絡会議の開催を呼びかける。</p> <p>③ 開催  内閣府（防災担当）職員、<u>原子力艦災害対策緊急技術助言組織構成員</u>等の専門家及び関係地方公共団体の担当者が参集した時点で第1回の会議を開催する。その後の開催は、必要に応じて開催する。</p> <p>④ 開催場所  神奈川県： 横須賀市役所3号館5階 正庁（講堂）  長崎県： 佐世保市役所13階 大会議室  沖縄県： うるま市役所本庁3階 <u>第一会議室</u>  において開催する。（RC造の公共施設とする。）</p> <p>⑤ 構成員  議長 内閣府大臣官房審議官（防災担当）  構成員 内閣官房内閣参事官（安全保障・危機管理担当）  内閣府政策統括官（防災担当）付参事官（総括担当）付企画官  内閣府沖縄総合事務局農林水産部農政課長（沖縄県の場合に限る）  " 開発建設部技術管理官（沖縄県の場合に限る）  " 運輸部企画室長（沖縄県の場合に限る）  <u>内閣府原子力安全委員会事務局管理環境課企画官</u>  警察庁管区警察局災害対策官  陸上自衛隊方面総監部幕僚副長  海上自衛隊地方総監部防衛部長（沖縄にあっては沖縄基地隊副長）</p>	<p>(2) 現地原子力艦事故対策連絡会議</p> <p>① 開催目的  現地事故対策連絡会議において、原子力艦の原子力災害の概要、今後の見通しについて、内閣府（防災担当）、関係省庁、関係地方公共団体、<u>専門家等関係機関</u>において情報の共有を図る。</p> <p>② 開催連絡  内閣府（防災担当）は、「1. 原子力艦の原子力災害に関する通報」（1）から（3）までに係る通報及び連絡を受けた<u>などの場合</u>、その他必要があると認める場合には、関係省庁、関係地方公共団体の担当者等に対して、現地原子力艦事故対策連絡会議の開催を呼びかける。</p> <p>③ 開催  内閣府（防災担当）職員、<u>放射線計測、放射線防護</u>等の専門家及び関係地方公共団体の担当者が参集した時点で第1回の会議を開催する。その後の開催は、必要に応じて開催する。</p> <p>④ 開催場所  神奈川県： 横須賀市役所3号館5階 正庁（講堂）  長崎県： 佐世保市役所13階 大会議室  沖縄県： うるま市役所東棟3階 <u>庁議室</u>  において開催する。（RC造の公共施設とする。）</p> <p>⑤ 構成員  議長 内閣府大臣官房審議官（防災担当）  構成員 内閣官房内閣参事官（<u>事態対処・危機管理</u>担当）  内閣府政策統括官（防災担当）付参事官（総括担当）付企画官  <u>内閣府政策統括官（原子力防災担当）付参事官（地域防災・訓練担当）付推進官</u>  内閣府沖縄総合事務局農林水産部農政課長（沖縄県の場合に限る）  " 開発建設部技術管理官（沖縄県の場合に限る）  " 運輸部企画室長（沖縄県の場合に限る）  警察庁管区警察局災害対策官  陸上自衛隊方面総監部幕僚副長  海上自衛隊地方総監部防衛部長（沖縄にあっては沖縄基地隊副長）</p>

修正前	修正後
<p>防衛省地方防衛局管理部業務課長            総務省大臣官房総務課課長補佐            消防庁国民保護・防災部防災課地域情報把握専門官            外務省北米局日米地位協定室首席事務官            （沖縄にあつては沖縄事務所副所長）            文部科学省<u>防災環境対策室放射能調査班長代理</u>            厚生労働省医政局指導課課長補佐            “ 健康局総務課地域保健室室長補佐            農林水産省関東農政局企画調整室企画官（地域農業対策）            （神奈川県の場合に限る）            “ 九州農政局消費・安全部次長（長崎県の場合に限る）  <u>原子力安全・保安院原子力防災課原子力防災専門官</u>            国土交通省地方運輸局交通環境部長（沖縄県の場合を除く）            国土交通省地方整備局企画部環境調整官（沖縄県の場合を除く）            気象庁管区气象台技術部長（沖縄气象台にあつては次長）            海上保安庁管区海上保安本部警備救難部長（十一管区にあつては次長）            環境省地方環境事務所課長  <u>原子力艦災害対策緊急技術助言組織構成員等の専門家</u>            関係県職員            関係市町職員            関係県警察職員            その他、議長が必要と認めた者</p> <p>※ 議長は、必要があると認める場合には、関係機関の参加を要請する。</p>	<p>防衛省地方防衛局管理部業務課長            総務省大臣官房総務課課長補佐            消防庁国民保護・防災部防災課地域情報把握専門官            外務省北米局日米地位協定室首席事務官            （沖縄にあつては沖縄事務所副所長）            文部科学省研究開発局原子力課課長補佐            厚生労働省医政局地域医療計画課課長補佐            “ 健康局総務課地域保健室室長補佐            農林水産省関東農政局企画調整室調整官            （神奈川県の場合に限る）            “ 九州農政局企画調整室長（長崎県の場合に限る）            国土交通省地方運輸局交通環境部長（沖縄県の場合を除く）            国土交通省地方整備局企画部環境調整官（沖縄県の場合を除く）            気象庁管区气象台技術部長（沖縄气象台にあつては次長）            海上保安庁管区海上保安本部警備救難部長（十一管区にあつては次長）            環境省地方環境事務所課長  <u>原子力規制庁長官官房放射線防護グループ監視情報課放射線環境対策室長</u>  <u>放射線計測、放射線防護等の専門家</u>            関係県職員            関係市職員            関係県警察職員            その他、議長が必要と認めた者</p> <p>※ 議長は、必要があると認める場合には、関係機関の参加を要請する。</p>
<p>⑥ 会議の終了            本会議については、非常災害対策本部若しくは緊急災害対策本部が設置されることとなった場合、又は事故の状況に応じ議長が開催の必要がないと認めた場合には、開催を取りやめ、又は直ちに終了する。</p>	<p>⑥ 会議の終了            本会議については、非常災害対策本部若しくは緊急災害対策本部が設置されることとなった場合、又は事故の状況に応じ議長が開催の必要がないと認めた場合には、開催を取りやめ、又は直ちに終了する。</p>

修正前	修正後
<p>5. 緊急参集チームの緊急参集及び官邸対策室の設置</p> <p>緊急参集チーム及び官邸対策室については、「緊急事態に対する政府の初動対処体制について」（平成15年11月21日閣議決定）等に基づく。</p> <p>(1) 緊急参集チーム</p> <p>1) 開催手順</p> <p>① 内閣危機管理監は、原子力艦の原子力災害の状況に応じ、緊急参集チームを危機管理センターに緊急参集させ、政府としての初動措置に関する情報の集約等を行う。</p> <p>② 内閣官房は、関係省庁の緊急参集チーム構成員に対し、参集の連絡を行う。</p> <p>③ 開催場所は、官邸危機管理センター（以下「危機管理センター」という。）とし、これに伴う事務は、内閣官房が処理する。</p> <p>2) 緊急参集チーム協議</p> <p>① 内閣危機管理監が緊急参集チームを参集させる際の基準は、「緊急事態に対する政府の初動対処体制実施細目」（平成15年11月21日内閣官房長官決裁）に基づくものとする。</p> <p>内閣危機管理監は、状況に応じ緊急参集チームの基準以外の関係省庁の局長等を緊急参集させることができる。</p> <p>内閣官房副長官補、内閣広報官、内閣情報官及び内閣総務官は、緊急参集チームの協議に参画する。</p> <p>② 緊急参集した各省庁の局長等は、所属省庁の対応状況を総合的に把握し、緊急参集チームの協議において必要となる所属省庁との連絡調整を総括する。</p> <p>(2) 官邸対策室</p> <p>① 内閣危機管理監は、緊急事態に関し、情報の集約、内閣総理大臣等への報告、関係省庁との連絡調整、政府としての初動措置の総合調整を集中的に行う必要がある場合、官邸対策室を設置する。</p> <p>② 設置場所は、危機管理センターとし、これに伴う事務は、内閣官房が処理する。</p> <p>③ 官邸対策室は、内閣危機管理監を室長とし、内閣官房職員で構成する。</p>	<p>5. 緊急参集チームの緊急参集及び官邸対策室の設置</p> <p>緊急参集チーム及び官邸対策室については、「緊急事態に対する政府の初動対処体制について」（平成15年11月21日閣議決定）等に基づく。</p> <p>(1) 緊急参集チーム</p> <p>1) 開催手順</p> <p>① 内閣危機管理監は、原子力艦の原子力災害の状況に応じ、緊急参集チームを危機管理センターに緊急参集させ、政府としての初動措置に関する情報の集約等を行う。</p> <p>② 内閣官房は、関係省庁の緊急参集チーム構成員に対し、参集の連絡を行う。</p> <p>③ 開催場所は、官邸危機管理センター（以下「危機管理センター」という。）とし、これに伴う事務は、内閣官房が処理する。</p> <p>2) 緊急参集チーム協議</p> <p>① 内閣危機管理監が緊急参集チームを参集させる際の基準は、「緊急事態に対する政府の初動対処体制実施細目」（平成15年11月21日内閣官房長官決裁）に基づくものとする。</p> <p>内閣危機管理監は、状況に応じ緊急参集チームの基準以外の関係省庁の局長等を緊急参集させることができる。</p> <p>内閣官房副長官補、内閣広報官、内閣情報官及び内閣総務官は、緊急参集チームの協議に参画する。</p> <p>② 緊急参集した各省庁の局長等は、所属省庁の対応状況を総合的に把握し、緊急参集チームの協議において必要となる所属省庁との連絡調整を総括する。</p> <p>(2) 官邸対策室</p> <p>① 内閣危機管理監は、緊急事態に関し、情報の集約、内閣総理大臣等への報告、関係省庁との連絡調整、政府としての初動措置の総合調整を集中的に行う必要がある場合、官邸対策室を設置する。</p> <p>② 設置場所は、危機管理センターとし、これに伴う事務は、内閣官房が処理する。</p> <p>③ 官邸対策室は、内閣危機管理監を室長とし、内閣官房職員で構成する。</p>

修正前	修正後
<p>6. 内閣府情報対策室等の設置</p> <p>(1) 内閣府（防災担当） 内閣府（防災担当）は、災害発生直後の初動期等における迅速かつ適切な情報収集・連絡活動を行うため、情報対策室又は災害対策室を設置する。</p> <p>(2) 関係省庁 関係省庁は、必要に応じ、速やかに職員の非常参集、情報収集体制の確立及び対策本部の設置等の必要な体制をとるものとする。</p> <p>7. 関係閣僚協議の実施</p> <p>関係閣僚協議については、「緊急事態に対する政府の初動対処体制について」（平成15年11月21日閣議決定）等に基づく。</p> <p>(1) 開催手順</p> <ol style="list-style-type: none"> <li>① 緊急事態に対し、政府としての基本的対処方針、対処体制その他の対処に係る重要事項について協議するため、必要に応じ内閣総理大臣又は内閣官房長官と当該緊急事態に関係する閣僚との緊急協議を行う。</li> <li>② 内閣官房は、関係省庁に対し、協議の開催を通知する。</li> <li>③ 開催に伴う事務は、官邸対策室が処理する。</li> </ol>	<p>6. 内閣府情報対策室等の設置</p> <p>(1) 内閣府（防災担当） 内閣府（防災担当）は、災害発生直後の初動期等における迅速かつ適切な情報収集・連絡活動を行うため、情報対策室又は災害対策室を設置する。</p> <p>(2) 関係省庁 関係省庁は、必要に応じ、速やかに職員の非常参集、情報収集体制の確立及び対策本部の設置等の必要な体制をとるものとする。</p> <p>7. 関係閣僚協議の実施</p> <p>関係閣僚協議については、「緊急事態に対する政府の初動対処体制について」（平成15年11月21日閣議決定）等に基づく。</p> <p>(1) 開催手順</p> <ol style="list-style-type: none"> <li>① 緊急事態に対し、政府としての基本的対処方針、対処体制その他の対処に係る重要事項について協議するため、必要に応じ内閣総理大臣又は内閣官房長官と当該緊急事態に関係する閣僚との緊急協議を行う。</li> <li>② 内閣官房は、関係省庁に対し、協議の開催を通知する。</li> <li>③ 開催に伴う事務は、官邸対策室が処理する。</li> </ol>

修正前	修正後
<p>8. 国の職員及び専門家の緊急派遣</p> <p>(1) 国の職員の派遣 内閣府（防災担当）及び外務省、<u>文部科学省</u>等関係省庁は、応急対策の迅速かつ確かな準備等に資するため、又は関係地方公共団体の要請に基づき、防衛省、警察庁、海上保安庁、消防庁等関係省庁の協力を得て、職員を現地に派遣する。</p> <p>(2) 専門家の派遣 内閣府（防災担当）は、応急対策の迅速かつ確かな準備等に資するため、又は関係地方公共団体の要請に基づき、<u>原子力艦災害対策緊急技術助言組織の構成員については原子力安全委員会事務局を通じて、原子力緊急時支援・研修センター（日本原子力研究開発機構）、原子力安全技術センター、日本分析センター、放射線医学総合研究所、緊急被ばく医療ネットワーク等の専門家については所管省庁を通じて、現地への派遣を要請する。</u> なお、(1)及び(2)の派遣については、別添のとおり行うこととし、現地に派遣する専門家は<u>専門家等一覧のとおりとする。</u></p> <p>(3) 輸送支援 内閣府（防災担当）は、必要に応じて、防衛省、警察庁、消防庁、国土交通省及び海上保安庁に対して輸送の支援を要請する。</p>	<p>8. 国の職員及び専門家の緊急派遣</p> <p>(1) 国の職員の派遣 内閣府（防災担当）及び外務省、<u>原子力規制委員会</u>等関係省庁は、応急対策の迅速かつ確かな準備等に資するため、又は関係地方公共団体の要請に基づき、防衛省、警察庁、海上保安庁、消防庁等関係省庁の協力を得て、職員を現地に派遣する。</p> <p>(2) 専門家の派遣 内閣府（防災担当）は、応急対策の迅速かつ確かな準備等に資するため、又は関係地方公共団体の要請に基づき、日本原子力研究開発機構、原子力安全技術センター、日本分析センター、<u>量子科学技術研究開発機構</u>については所管省庁を通じて、現地への派遣を要請する。 なお、(1)及び(2)の派遣については、別添のとおり行うこととし、現地に派遣する専門家は<u>内閣府においてあらかじめ選定しておくものとする。</u></p> <p>(3) <u>専門家による技術的助言等</u> <u>現地に派遣された専門家は、関係指定行政機関及び地方公共団体等の協力の下、発災現場の情報の収集・分析等を行うとともに、非常災害対策本部等、現地対策本部、地方公共団体等が行う応急対策に対し必要な技術的助言等を行うものとする。</u></p> <p>(4) 輸送支援 内閣府（防災担当）は、必要に応じて、防衛省、警察庁、消防庁、国土交通省及び海上保安庁に対して輸送の支援を要請する。</p>

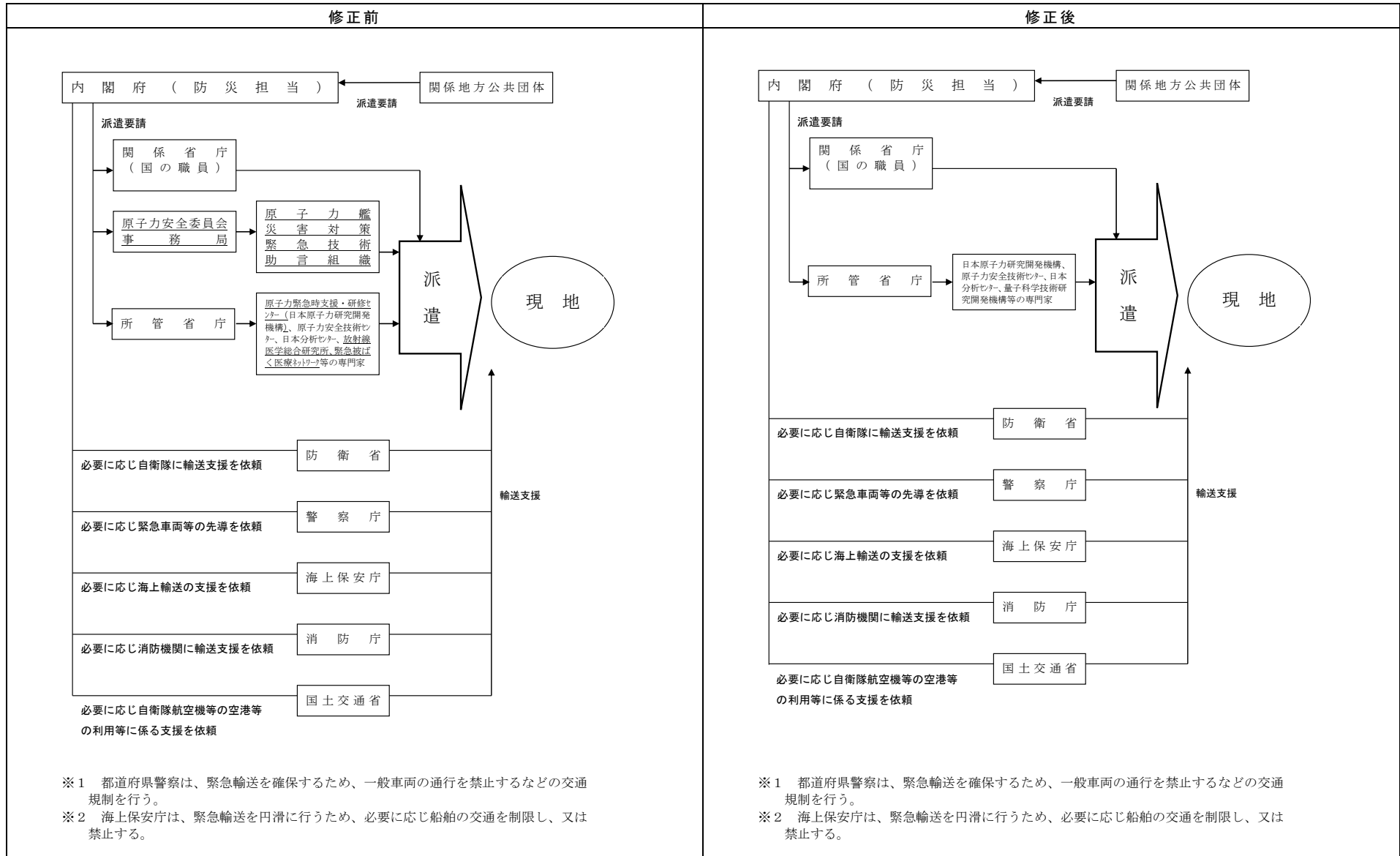

修正前	修正後
<p>(別添)</p> <p style="text-align: center;">現地までの移動及び輸送支援</p> <ul style="list-style-type: none"> <li>・ 内閣府（防災担当）は、外務省、<u>文部科学省</u>、防衛省等関係省庁に対し、現地への要員の参集を要請する。</li> <li>・ 現地に参集する要員は、内閣府（防災担当）に対して、移動の方法を伝え、必要に応じて、輸送支援（要員及び資機材）の必要性の有無を伝える。</li> <li>・ 内閣府（防災担当）は、現地原子力艦事故対策連絡会議（政府本部設置後は現地災害対策本部）等を開催するにあたり、発生場所、発生時刻を考慮し、速やかに防衛省、警察庁、海上保安庁及び消防庁と、要員等の現地までの移動手段を協議し、防衛省、警察庁、海上保安庁及び消防庁に対し、輸送支援を依頼する。</li> <li>・ 内閣府（防災担当）は、防衛省及び海上保安庁に対して下の様式で人員及び資機材の輸送支援を依頼する。</li> <li>・ 依頼を書面により行う時間がない場合は、口頭又は電信若しくは電話による。この場合、事後において速やかに書面を提出する。</li> <li>・ 防衛省は、輸送の支援が可能であれば内閣府（防災担当）にその旨、連絡する。</li> <li>・ 警察庁は、関係都道府県警察に対し、輸送の支援が可能かどうか確認し、可能であれば内閣府（防災担当）にその旨、連絡する。</li> <li>・ 海上保安庁は、輸送の支援が可能かどうか確認し、可能であれば内閣府（防災担当）にその旨連絡する。</li> <li>・ 消防庁は、関係消防機関に対し、輸送の支援が可能かどうか確認し、可能であれば内閣府（防災担当）にその旨、連絡する。</li> <li>・ 内閣府（防災担当）は、輸送支援の準備が整った段階で、各集合地点から現地までの自衛隊及び警察の支援（自衛隊の輸送支援は、輸送出発点から現地着陸点までの空輸等）により、目的地まで人員及び資機材の輸送を行う。</li> </ul>	<p>(別添)</p> <p style="text-align: center;">現地までの移動及び輸送支援</p> <ul style="list-style-type: none"> <li>・ 内閣府（防災担当）は、外務省、<u>原子力規制委員会</u>、防衛省等関係省庁に対し、現地への要員の参集を要請する。</li> <li>・ 現地に参集する要員は、内閣府（防災担当）に対して、移動の方法を伝え、必要に応じて、輸送支援（要員及び資機材）の必要性の有無を伝える。</li> <li>・ 内閣府（防災担当）は、現地原子力艦事故対策連絡会議（政府本部設置後は現地災害対策本部）等を開催するにあたり、発生場所、発生時刻を考慮し、速やかに防衛省、警察庁、海上保安庁及び消防庁と、要員等の現地までの移動手段を協議し、防衛省、警察庁、海上保安庁及び消防庁に対し、輸送支援を依頼する。</li> <li>・ 内閣府（防災担当）は、防衛省及び海上保安庁に対して下の様式で人員及び資機材の輸送支援を依頼する。</li> <li>・ 依頼を書面により行う時間がない場合は、口頭又は電信若しくは電話による。この場合、事後において速やかに書面を提出する。</li> <li>・ 防衛省は、輸送の支援が可能であれば内閣府（防災担当）にその旨、連絡する。</li> <li>・ 警察庁は、関係都道府県警察に対し、輸送の支援が可能かどうか確認し、可能であれば内閣府（防災担当）にその旨、連絡する。</li> <li>・ 海上保安庁は、輸送の支援が可能かどうか確認し、可能であれば内閣府（防災担当）にその旨連絡する。</li> <li>・ 消防庁は、関係消防機関に対し、輸送の支援が可能かどうか確認し、可能であれば内閣府（防災担当）にその旨、連絡する。</li> <li>・ 内閣府（防災担当）は、輸送支援の準備が整った段階で、各集合地点から現地までの自衛隊及び警察の支援（自衛隊の輸送支援は、輸送出発点から現地着陸点までの空輸等）により、目的地まで人員及び資機材の輸送を行う。</li> </ul>

修正前	修正後
<p>9. 広報活動</p> <p>関係機関は、広報を行うに当たっては、情報の公表、広報の内容、発表時期及び方法等について、相互に密接な連絡を取り合う。</p> <p>(1) 広報については、次のとおり行う。</p> <p>① 内閣府（防災担当）（政府本部設置後は、非常災害対策本部又は緊急災害対策本部）内閣府政策統括官（防災担当）付参事官（<u>災害予防担当</u>）は、必要に応じ記者会見を行う。</p> <p>また、政府本部設置後は、本部長が必要に応じて記者会見を行う。</p> <p>② 現地原子力艦事故対策連絡会議（政府本部設置後は、現地災害対策本部）内閣府（防災担当）現地広報責任者は、必要に応じ記者会見を行う。</p> <p>また、政府本部設置後は、現地対策本部長は、必要に応じて記者会見を行う。</p> <p>(2) 各省庁は、個別に行う広報について、報道機関に対し貼り出し等をする場合は、内閣府（防災担当）、官邸対策室（広報班）に随時連絡するものとし、発表内容や状況についても随時連絡を行う。</p> <p>(3) 内閣官房においては、内閣府（防災担当）及び関係省庁等において行われる広報を集約の上、官邸記者クラブへの貼り出し、内閣官房長官等の記者会見対応等を行う。また、内閣官房長官等の記者会見等においては、必要に応じ、内閣府（防災担当）等の代表者の説明及び同席を求める。</p> <p>(4) 在京大使館等の外国政府等への広報活動については、外務省及び内閣府（防災担当）が密に連絡をとり行うものとし、内閣府（防災担当）は、とりまとめた広報資料等を外務省へ随時送付する。また、政府本部設置後は、非常災害対策本部又は緊急災害対策本部から外務省へプレス発表資料等必要な情報を適宜提供の上、外務省より在京大使館等へ情報提供を行う。</p>	<p>9. 広報活動</p> <p>関係機関は、広報を行うに当たっては、情報の公表、広報の内容、発表時期及び方法等について、相互に密接な連絡を取り合う。</p> <p>(1) 広報については、次のとおり行う。</p> <p>① 内閣府（防災担当）（政府本部設置後は、非常災害対策本部又は緊急災害対策本部）内閣府政策統括官（防災担当）付参事官（<u>総括担当</u>）は、必要に応じ記者会見を行う。</p> <p>また、政府本部設置後は、本部長が必要に応じて記者会見を行う。</p> <p>② 現地原子力艦事故対策連絡会議（政府本部設置後は、現地災害対策本部）内閣府（防災担当）現地広報責任者は、必要に応じ記者会見を行う。</p> <p>また、政府本部設置後は、現地対策本部長は、必要に応じて記者会見を行う。</p> <p>(2) 各省庁は、個別に行う広報について、報道機関に対し貼り出し等をする場合は、内閣府（防災担当）、官邸対策室（広報班）に随時連絡するものとし、発表内容や状況についても随時連絡を行う。</p> <p>(3) 内閣官房においては、内閣府（防災担当）及び関係省庁等において行われる広報を集約の上、官邸記者クラブへの貼り出し、内閣官房長官等の記者会見対応等を行う。また、内閣官房長官等の記者会見等においては、必要に応じ、内閣府（防災担当）等の代表者の説明及び同席を求める。</p> <p>(4) 在京大使館等の外国政府等への広報活動については、外務省及び内閣府（防災担当）が密に連絡をとり行うものとし、内閣府（防災担当）は、とりまとめた広報資料等を外務省へ随時送付する。また、政府本部設置後は、非常災害対策本部又は緊急災害対策本部から外務省へプレス発表資料等必要な情報を適宜提供の上、外務省より在京大使館等へ情報提供を行う。</p>



修正前	修正後
<p>IV. 非常災害対策本部等の設置等</p> <p>1. 非常災害対策本部及び非常災害現地対策本部の設置</p> <p>(1) 非常災害対策本部及び非常災害現地対策本部の設置</p> <p>① 内閣府（防災担当）は、速やかに非常災害対策本部及び非常災害現地対策本部設置のための内閣総理大臣決裁、総務省への協議の<u>手続（時間的猶予がない場合は口頭で行い、手続は事後に行う。）</u>を行う。 （参考2、参考3-①・②、参考4-①・②）</p> <p>② <u>総務省は、速やかに非常災害対策本部及び非常災害現地対策本部の設置に係る協議の体制を整え、対応する。</u></p> <p>③ <u>内閣府（防災担当）は、災対法第24条第2項及び第25条第8項の規定に基づき、非常災害対策本部及び非常災害現地対策本部の設置に係る告示ができるよう所要の手続を行う。（参考5）</u></p> <p>(2) 組織体制</p> <p>以下の②、③の任命、指名は直ちに行い、手続は事後に行うこととする。</p> <p>① 非常災害対策本部及び非常災害現地対策本部の組織体制を、別添に示す。非常災害対策本部の事務は、外務省、<u>文部科学省</u>、防衛省の協力を得て、内閣府（防災担当）が行う。</p> <p>② 内閣府（防災担当）は、災対法第25条第5項に基づく非常災害対策本部員及び非常災害対策本部職員の内閣総理大臣による任命のための上申手続及び、同法第25条第11項に基づく非常災害現地対策本部長、非常災害現地対策本部員その他の職員の非常災害対策本部長による指名手続のための上申手続を行う。 （参考6-①・②）</p> <p>③ 内閣府（防災担当）は、関係省庁と協議のうえ、本部員及び本部職員の名簿をあらかじめ作成するとともに、非常災害現地対策本部員その他の職員の名簿を作成し、これらの名簿に基づき任命のための上申手続を行う。</p> <p>④ 非常災害対策本部の設置場所は、原則として内閣府（防災担当）（中央合同庁舎第5号館）内とする。</p> <p>⑤ 非常災害対策本部の事務を処理するため、原則として内閣府（防災担当）（中央合同庁舎第5号館）内に事務局を設置する。</p>	<p>IV. 非常災害対策本部等の設置等</p> <p>1. 非常災害対策本部及び非常災害現地対策本部の設置</p> <p>(1) 非常災害対策本部及び非常災害現地対策本部の設置</p> <p>① 内閣府（防災担当）は、速やかに非常災害対策本部及び非常災害現地対策本部設置のための内閣総理大臣決裁を行う。 （参考3、参考4-①・②）</p> <p>② <u>内閣府（防災担当）は、災対法第24条第2項及び第25条第8項の規定に基づき、非常災害対策本部及び非常災害現地対策本部の設置に係る告示ができるよう所要の手続を行う。（参考5）</u></p> <p>③ <u>内閣府（防災担当）は、②の手続後、内閣人事局へ非常災害対策本部及び非常災害現地対策本部に係る報告を行うものとする。この場合において、報告の方法は、電子メール又は口頭で足りるものとする。なお、非常災害対策本部を廃止する場合も同様とする。</u></p> <p>(2) 組織体制</p> <p>以下の②、③の任命、指名は直ちに行い、手続は事後に行うこととする。</p> <p>① 非常災害対策本部及び非常災害現地対策本部の組織体制を、別添に示す。非常災害対策本部の事務は、外務省、<u>原子力規制委員会及び防衛省</u>の協力を得て、内閣府（防災担当）が行う。</p> <p>② 内閣府（防災担当）は、災対法第25条第5項に基づく非常災害対策本部員及び非常災害対策本部職員の内閣総理大臣による任命のための上申手続及び、同法第25条第11項に基づく非常災害現地対策本部長、非常災害現地対策本部員その他の職員の非常災害対策本部長による指名手続のための上申手続を行う。 （参考6-①・②）</p> <p>③ 内閣府（防災担当）は、関係省庁と協議のうえ、本部員及び本部職員の名簿をあらかじめ作成するとともに、非常災害現地対策本部員その他の職員の名簿を作成し、これらの名簿に基づき任命のための上申手続を行う。</p> <p>④ 非常災害対策本部の設置場所は、原則として内閣府（防災担当）（中央合同庁舎第8号館）内とする。</p> <p>⑤ 非常災害対策本部の事務を処理するため、原則として内閣府（防災担当）（中央合同庁舎第8号館）内に事務局を設置する。</p>

修正前	修正後
<p style="text-align: center;">非常災害対策本部組織体制 (別添)</p> <p>本部長 : 防災担当大臣</p> <p>副本部長 : 内閣府副大臣又は大臣政務官 防衛副大臣 外務副大臣 <u>文部科学副大臣</u></p> <p>本部員 : 内閣官房危機管理審議官 内閣府政策統括官(防災担当) 内閣府大臣官房審議官(防災担当) 内閣府政策統括官(沖縄政策担当) <u>内閣府原子力安全委員会事務局長</u> 内閣府食品安全委員会事務局長 警察庁警備局長 <u>防衛省運用企画局長</u> 総務省大臣官房長 消防庁次長 外務省北米局長 財務省大臣官房総括審議官 文部科学省科学技術・学術政策局長 厚生労働省大臣官房技術総括審議官 農林水産省大臣官房技術総括審議官 <u>原子力安全・保安院次長</u> 国土交通省大臣官房運輸安全政策審議官 気象庁次長 海上保安庁警備救難監 環境省水・大気環境局長</p> <p>※その他、内閣官房若しくは指定行政機関の職員又は指定行政機関の長若しくはその職員のうちから、内閣総理大臣が任命する者。</p>	<p style="text-align: center;">非常災害対策本部組織体制 (別添)</p> <p>本部長 : 防災担当大臣</p> <p>副本部長 : <u>内閣府副大臣(防災担当)又は大臣政務官(防災担当)</u> <u>内閣府副大臣(原子力防災担当)又は大臣政務官(原子力防災担当)</u> 防衛副大臣 外務副大臣 <u>原子力規制委員会委員(放射線計測、放射線防護等の知見を有する委員)</u> <u>内閣危機管理監</u></p> <p>本部員 : 内閣官房危機管理審議官 内閣府政策統括官(防災担当) <u>内閣府政策統括官(原子力防災担当)</u> 内閣府大臣官房審議官(防災担当) 内閣府政策統括官(沖縄政策担当) 内閣府食品安全委員会事務局長 警察庁警備局長 <u>防衛省統合幕僚監部総括官</u> 総務省大臣官房長 消防庁次長 外務省北米局長 財務省大臣官房総括審議官 文部科学省研究開発局長 厚生労働省大臣官房技術総括審議官 農林水産省大臣官房危機管理・政策評価審議官 国土交通省大臣官房危機管理・運輸安全政策審議官 気象庁次長 海上保安庁海上保安監 環境省水・大気環境局長 <u>原子力規制庁次長</u></p> <p>※その他、内閣官房若しくは指定行政機関の職員又は指定行政機関の長若しくはその職員のうちから、内閣総理大臣が任命する者。</p>

修正前	修正後
<p style="text-align: right;">(別添)</p> <p style="text-align: center;">非常災害現地対策本部組織体制</p> <p>本部長 : 内閣府副大臣又は大臣政務官</p> <p>副本部長 : 内閣府大臣官房審議官 (防災担当)</p> <p>本部員 : 内閣官房内閣参事官 (安全保障、危機管理担当)  内閣府政策統括官 (防災担当) 付参事官 (総括担当) 付企画官  内閣府沖縄総合事務局農林水産部農政課長 (沖縄県の場合に限る)  " 開発建設部技術管理官 (沖縄県の場合に限る)  " 運輸部企画室長 (沖縄県の場合に限る)  <u>内閣府原子力安全委員会事務局管理環境課企画官</u>  警察庁管区警察局広域調整部長  陸上自衛隊方面総監部幕僚副長  海上自衛隊地方総監部幕僚長 (沖縄にあっては沖縄基地隊司令)  防衛省地方防衛局管理部長  総務省総合通信局無線通信部長  (沖縄にあっては沖縄総合通信事務所次長)  消防庁国民保護・防災部防災課広域応援対策官  外務省北米局日米地位協定室首席事務官  (沖縄にあっては沖縄事務所副所長)  <u>文部科学省科学技術・学術政策局原子力安全課防災環境対策室長</u>  厚生労働省地方厚生局健康福祉部長  農林水産省関東農政局企画調整室企画官 (地域農業政策)  (神奈川県の場合に限る)  " 九州農政局消費・安全部次長 (長崎県の場合に限る)  <u>原子力安全・保安院原子力防災課原子力防災専門官</u>  国土交通省地方運輸局交通環境部長 (沖縄県の場合を除く)  " 地方整備局企画部環境調整官 (沖縄県の場合を除く)  気象庁管区气象台技術部長 (沖縄气象台にあっては次長)  海上保安庁管区海上保安本部警備救難部長 (十一管区にあっては次長)</p>	<p style="text-align: right;">(別添)</p> <p style="text-align: center;">非常災害現地対策本部組織体制</p> <p>本部長 : 内閣府副大臣又は大臣政務官</p> <p>副本部長 : 内閣府大臣官房審議官 (防災担当)  <u>内閣府大臣官房審議官 (原子力防災担当)</u></p> <p>本部員 : 内閣官房内閣参事官 (事態対処・危機管理担当)  内閣府政策統括官 (防災担当) 付参事官 (総括担当) 付企画官  <u>内閣府政策統括官 (原子力防災担当) 付参事官 (地域防災・訓練担当) 付推進官</u>  内閣府沖縄総合事務局農林水産部農政課長 (沖縄県の場合に限る)  " 開発建設部技術管理官 (沖縄県の場合に限る)  " 運輸部企画室長 (沖縄県の場合に限る)  警察庁管区警察局広域調整部長  陸上自衛隊方面総監部幕僚副長  海上自衛隊地方総監部幕僚長 (沖縄にあっては沖縄基地隊司令)  防衛省地方防衛局管理部長  総務省総合通信局無線通信部長  (沖縄にあっては沖縄総合通信事務所次長)  消防庁国民保護・防災部防災課広域応援対策官  外務省北米局日米地位協定室首席事務官  (沖縄にあっては沖縄事務所副所長)  <u>文部科学省研究開発局原子力課長</u>  厚生労働省地方厚生局健康福祉部長  農林水産省関東農政局企画調整室調整官  (神奈川県の場合に限る)  " 九州農政局企画調整室長 (長崎県の場合に限る)  国土交通省地方運輸局交通環境部長 (沖縄県の場合を除く)  " 地方整備局企画部環境調整官 (沖縄県の場合を除く)  気象庁管区气象台技術部長 (沖縄气象台にあっては次長)  海上保安庁管区海上保安本部警備救難部長 (十一管区にあっては次長)</p>

修正前	修正後
<p>環境省地方環境事務所課長 その他の関係省庁の必要と考えられる要員</p> <p>その他の職員 内閣府政策統括官（防災担当）付参事官（<u>災害予防</u>担当）付参事官補佐 内閣府政策統括官（防災担当）付参事官（<u>災害応急対策</u>担当）付参事官補佐 内閣府政策統括官（防災担当）付参事官（<u>災害応急対策</u>担当）付<u>防災通信官</u>付主査 内閣府大臣官房会計課課長補佐 内閣府大臣官房総務課秘書専門職 その他関係省庁の必要と考えられる要員</p>	<p>環境省地方環境事務所課長 <u>原子力規制庁長官官房放射線防護グループ監視情報課放射線環境対策室長</u> その他の関係省庁の必要と考えられる要員</p> <p>その他の職員 内閣府政策統括官（防災担当）付参事官（<u>総括</u>担当）付参事官補佐 内閣府政策統括官（防災担当）付参事官（<u>災害緊急事態対処</u>担当）付参事官補佐 内閣府政策統括官（防災担当）付参事官（<u>災害緊急事態対処</u>担当）付主査 内閣府大臣官房会計課課長補佐 内閣府大臣官房総務課秘書専門職 その他関係省庁の必要と考えられる要員</p>

修正前	修正後
<p>2. 緊急災害対策本部及び緊急災害現地対策本部の設置</p> <p>(1) 緊急災害対策本部及び緊急災害現地対策本部の設置</p> <p>① 内閣府（防災担当）は、速やかに緊急災害対策本部及び緊急災害現地対策本部設置のための<u>総務省への協議及び閣議請議（連絡先：内閣総務官室）の手続（時間的猶予がない場合は口頭で行い、手続は事後に行う。）</u>を行う。（参考7、参考8-①・②、参考9-①・②、参考10-①・②）</p> <p>② 内閣官房（内閣総務官室）は、速やかに閣議を開催できるよう所要の手続を行う。</p> <p>③ <u>総務省は、速やかに緊急災害対策本部及び緊急災害現地対策本部の設置に係る協議の体制を整え、対応する。</u></p> <p>④ 閣議決定については、緊急を要するため、迅速な持ち回り閣議ができるよう夜間・休日の対応を含め、あらかじめ各省庁の体制を整えておく。なお、時間的猶予がない場合は各閣僚の口頭了解を得て、手続は事後に行う。</p> <p>⑤ 内閣府（防災担当）は、閣議決定後速やかに災対法第28条の2第2項及び第28条の3第9項の規定に基づき、緊急災害対策本部及び緊急災害現地対策本部の設置に係る告示ができるよう所要の手続を行う。（参考11）</p> <p>(2) 組織体制</p> <p>以下の②、③の任命、指名は直ちに行い、手続は事後に行うこととする。</p> <p>① 緊急災害対策本部及び緊急災害現地対策本部の組織体制を、別添に示す。緊急災害対策本部の事務は、外務省、<u>文部科学省</u>、防衛省の協力を得て、内閣府（防災担当）が行う。</p> <p>② 内閣府（防災担当）は、災対法第28条の3第6項及び第7項に基づく緊急災害対策本部員及び緊急災害対策本部職員の内閣総理大臣による任命のための上申手続及び同法第28条の3第12項に基づく緊急災害現地対策本部長、緊急災害現地対策本部員その他の職員の緊急災害対策本部長による指名手続のための上申手続を行う。（参考12）</p> <p>③ 内閣府（防災担当）は、関係省庁と協議のうえ、本部員及び本部職員の名簿をあらかじめ作成するとともに、緊急災害現地対策本部員その他の職員の名簿を作成し、これらの名簿に基づき任命のための上申手続を行う。</p> <p>④ 緊急災害対策本部の設置場所は、原則として官邸内とする。</p> <p>⑤ 緊急災害対策本部の事務を処理するため、原則として官邸及び内閣府（防災担当）（中央合同庁舎第5号館）内に事務局を設置する。</p>	<p>2. 緊急災害対策本部及び緊急災害現地対策本部の設置</p> <p>(1) 緊急災害対策本部及び緊急災害現地対策本部の設置</p> <p>① 内閣府（防災担当）は、速やかに緊急災害対策本部及び緊急災害現地対策本部設置のための閣議請議（連絡先：内閣総務官室）の手続を行う。（参考7、参考8-①・②、参考9-①・②）</p> <p>② 内閣官房（内閣総務官室）は、速やかに閣議を開催できるよう所要の手続を行う。</p> <p>③ 閣議決定については、緊急を要するため、迅速な持ち回り閣議ができるよう夜間・休日の対応を含め、あらかじめ各省庁の体制を整えておく。なお、時間的猶予がない場合は各閣僚の口頭了解を得て、手続は事後に行う。</p> <p>④ 内閣府（防災担当）は、閣議決定後速やかに災対法第28条の2第2項及び第28条の3第9項の規定に基づき、緊急災害対策本部及び緊急災害現地対策本部の設置に係る告示ができるよう所要の手続を行う。（参考10）</p> <p>⑤ <u>内閣府（防災担当）は、④の手続後、内閣人事局へ緊急災害対策本部及び緊急災害現地対策本部に係る報告を行うものとする。この場合において、報告の方法は、電子メール又は口頭で足りるものとする。なお、緊急災害対策本部を廃止する場合も同様とする。</u></p> <p>(2) 組織体制</p> <p>以下の②、③の任命、指名は直ちに行い、手続は事後に行うこととする。</p> <p>① 緊急災害対策本部及び緊急災害現地対策本部の組織体制を、別添に示す。緊急災害対策本部の事務は、外務省、<u>原子力規制委員会及び防衛省</u>の協力を得て、内閣府（防災担当）が行う。</p> <p>② 内閣府（防災担当）は、災対法第28条の3第6項及び第7項に基づく緊急災害対策本部員及び緊急災害対策本部職員の内閣総理大臣による任命のための上申手続及び同法第28条の3第12項に基づく緊急災害現地対策本部長、緊急災害現地対策本部員その他の職員の緊急災害対策本部長による指名手続のための上申手続を行う。（参考11）</p> <p>③ 内閣府（防災担当）は、関係省庁と協議のうえ、本部員及び本部職員の名簿をあらかじめ作成するとともに、緊急災害現地対策本部員その他の職員の名簿を作成し、これらの名簿に基づき任命のための上申手続を行う。</p> <p>④ 緊急災害対策本部の設置場所は、原則として官邸内とする。</p> <p>⑤ 緊急災害対策本部の事務を処理するため、原則として官邸及び内閣府（防災担当）（中央合同庁舎第8号館）内に事務局を設置する。</p>

修正前	修正後
<p style="text-align: right;">(別添)</p> <p style="text-align: center;">緊急災害対策本部組織体制</p> <p>本部長 : 内閣総理大臣</p> <p>副本部長 : 防災担当大臣 防衛大臣 外務大臣 <u>文部科学大臣</u></p> <p>本部員 : 緊急災害対策本部長及び緊急災害対策副本部長以外のすべての国務大臣 内閣危機管理監</p> <p>※ その他、副大臣又は国務大臣以外の指定行政機関の長のうちから内閣総理大臣が任命する者</p>	<p style="text-align: right;">(別添)</p> <p style="text-align: center;">緊急災害対策本部組織体制</p> <p>本部長 : 内閣総理大臣</p> <p>副本部長 : 防災担当大臣 <u>原子力防災担当大臣</u> 防衛大臣 外務大臣</p> <p>本部員 : 緊急災害対策本部長及び緊急災害対策副本部長以外のすべての国務大臣 内閣危機管理監</p> <p>※ その他、副大臣又は国務大臣以外の指定行政機関の長のうちから内閣総理大臣が任命する者</p>

修正前	修正後
<p style="text-align: right;">(別添)</p> <p style="text-align: center;">緊急災害現地対策本部組織体制</p> <p>本部長 : 内閣府副大臣又は大臣政務官</p> <p>副本部長 : 内閣府大臣官房審議官 (防災担当)</p> <p>本部員 : 内閣官房内閣参事官 (安全保障、危機管理担当)  内閣府政策統括官 (防災担当) 付参事官 (総括担当) 付企画官  内閣府沖縄総合事務局農林水産部農政課長 (沖縄県の場合に限る)  " 開発建設部技術管理官 (沖縄県の場合に限る)  " 運輸部企画室長 (沖縄県の場合に限る)  <u>内閣府原子力安全委員会事務局管理環境課企画官</u>  警察庁管区警察局広域調整部長  陸上自衛隊方面総監部幕僚副長  海上自衛隊地方総監部幕僚長 (沖縄にあっては沖縄基地隊司令)  防衛省地方防衛局管理部長  総務省総合通信局無線通信部長  (沖縄にあっては沖縄総合通信事務所次長)  消防庁国民保護・防災部防災課広域応援対策官  外務省北米局日米地位協定室首席事務官  (沖縄にあっては沖縄事務所副所長)  <u>文部科学省科学技術・学術政策局原子力安全課防災環境対策室長</u>  厚生労働省地方厚生局健康福祉部長  農林水産省関東農政局企画調整室企画官 (地域農業政策)  (神奈川県の場合に限る)  " 九州農政局消費・安全部次長 (長崎県の場合に限る)  <u>原子力安全・保安院原子力防災課原子力防災専門官</u>  国土交通省地方運輸局交通環境部長 (沖縄県の場合を除く)  " 地方整備局企画部環境調整官 (沖縄県の場合を除く)  気象庁管区気象台技術部長 (沖縄気象台にあっては次長)  海上保安庁管区海上保安本部警備救難部長 (十一管区にあっては次長)</p>	<p style="text-align: right;">(別添)</p> <p style="text-align: center;">緊急災害現地対策本部組織体制</p> <p>本部長 : 内閣府副大臣又は大臣政務官</p> <p>副本部長 : 内閣府大臣官房審議官 (防災担当)  <u>内閣府大臣官房審議官 (原子力防災担当)</u></p> <p>本部員 : 内閣官房内閣参事官 (事態対処・危機管理担当)  内閣府政策統括官 (防災担当) 付参事官 (総括担当) 付企画官  <u>内閣府政策統括官 (原子力防災担当) 付参事官 (地域防災・訓練担当) 付推進官</u>  内閣府沖縄総合事務局農林水産部農政課長 (沖縄県の場合に限る)  " 開発建設部技術管理官 (沖縄県の場合に限る)  " 運輸部企画室長 (沖縄県の場合に限る)  警察庁管区警察局広域調整部長  陸上自衛隊方面総監部幕僚副長  海上自衛隊地方総監部幕僚長 (沖縄にあっては沖縄基地隊司令)  防衛省地方防衛局管理部長  総務省総合通信局無線通信部長  (沖縄にあっては沖縄総合通信事務所次長)  消防庁国民保護・防災部防災課広域応援対策官  外務省北米局日米地位協定室首席事務官  (沖縄にあっては沖縄事務所副所長)  <u>文部科学省研究開発局原子力課長</u>  厚生労働省地方厚生局健康福祉部長  農林水産省関東農政局企画調整室調整官 (神奈川県の場合に限る)  " 九州農政局企画調整室長 (長崎県の場合に限る)  国土交通省地方運輸局交通環境部長 (沖縄県の場合を除く)  " 地方整備局企画部環境調整官 (沖縄県の場合を除く)  気象庁管区気象台技術部長 (沖縄気象台にあっては次長)  海上保安庁管区海上保安本部警備救難部長 (十一管区にあっては次長)</p>

修正前	修正後
<p>環境省地方環境事務所課長 その他の関係省庁の必要と考えられる要員</p> <p>その他の職員 内閣府政策統括官（防災担当）付参事官（<u>災害予防担当</u>）付参事官補佐 内閣府政策統括官（防災担当）付参事官（<u>災害応急対策担当</u>）付参事官補佐 内閣府政策統括官（防災担当）付参事官（<u>災害応急対策担当</u>）付<u>防災通信官</u>付主査 内閣府大臣官房会計課課長補佐 内閣府大臣官房総務課秘書専門職 その他関係省庁の必要と考えられる要員</p>	<p>環境省地方環境事務所課長 <u>原子力規制庁長官官房放射線防護グループ監視情報課放射線環境対策室長</u> その他の関係省庁の必要と考えられる要員</p> <p>その他の職員 内閣府政策統括官（防災担当）付参事官（<u>総括担当</u>）付参事官補佐 内閣府政策統括官（防災担当）付参事官（<u>災害緊急事態対処担当</u>）付参事官補佐 内閣府政策統括官（防災担当）付参事官（<u>災害緊急事態対処担当</u>）付主査 内閣府大臣官房会計課課長補佐 内閣府大臣官房総務課秘書専門職 その他関係省庁の必要と考えられる要員</p>



修正前	修正後
<p>3. 非常災害対策本部会議及び緊急災害対策本部会議等の開催</p> <p>(1) 非常災害対策本部会議の開催</p> <p>① 非常災害対策本部において、非常災害対策本部の所掌事務及び非常災害対策本部長の権限に属する次の事項を審議するため、非常災害対策本部会議を開催するものとする。</p> <ul style="list-style-type: none"> <li>一 災対法第26条第1号に規定する総合調整（軽易なものを除く。）</li> <li>二 災対法第26条第2号に規定する緊急措置に関する計画の実施（軽易なものを除く。）</li> <li>三 災対法第28条第1項に規定する調整（軽易なものを除く。）</li> <li>四 災対法第28条第2項に規定する指示（軽易なものを除く。）</li> <li>五 前各号に掲げるもののほか、非常災害対策本部の所掌に属する重要事項</li> </ul> <p>② 本部会議は、本部長が必要に応じて招集し、これを主宰する。</p> <p>③ 本部会議には、必要に応じて指定公共機関の代表者等本部会議の構成員以外の者の出席を求めるものとする。</p> <p>(2) 緊急災害対策本部会議の開催</p> <p>① 緊急災害対策本部において、緊急災害対策本部の所掌事務及び緊急災害対策本部長の権限に属する次の事項を審議するため、緊急災害対策本部会議を開催するものとする。</p> <ul style="list-style-type: none"> <li>一 災対法第28条の4第1号に規定する総合調整（軽易なものを除く。）</li> <li>二 災対法第28条の4第2号に規定する緊急措置に関する計画の実施（軽易なものを除く。）</li> <li>三 災対法第28条の6第1項に規定する調整（軽易なものを除く。）</li> <li>四 災対法第28条の6第2項に規定する指示（軽易なものを除く。）</li> <li>五 災害緊急事態の布告が行われた場合の災対法第109条第1項及び第109条の2第1項に規定する緊急措置に係る政令の立案</li> <li>六 前各号に掲げるもののほか、緊急災害対策本部の所掌に属する重要事項</li> </ul> <p>② 本部会議は、本部長が必要に応じて招集し、これを主宰する。</p> <p>③ 本部会議には、必要に応じて指定公共機関の代表者等本部会議の構成員以外の者の出席を求めるものとする。</p>	<p>3. 非常災害対策本部会議及び緊急災害対策本部会議等の開催</p> <p>(1) 非常災害対策本部会議の開催</p> <p>① 非常災害対策本部において、非常災害対策本部の所掌事務及び非常災害対策本部長の権限に属する次の事項を審議するため、非常災害対策本部会議を開催するものとする。</p> <ul style="list-style-type: none"> <li>一 災対法第26条第2号に規定する総合調整（軽易なものを除く。）</li> <li>二 災対法第26条第3号に規定する緊急措置に関する計画の実施（軽易なものを除く。）</li> <li>三 災対法第28条第1項に規定する調整（軽易なものを除く。）</li> <li>四 災対法第28条第2項に規定する指示（軽易なものを除く。）</li> <li>五 前各号に掲げるもののほか、非常災害対策本部の所掌に属する重要事項</li> </ul> <p>② 本部会議は、本部長が必要に応じて招集し、これを主宰する。</p> <p>③ 本部会議には、必要に応じて指定公共機関の代表者等本部会議の構成員以外の者の出席を求めるものとする。</p> <p>(2) 緊急災害対策本部会議の開催</p> <p>① 緊急災害対策本部において、緊急災害対策本部の所掌事務及び緊急災害対策本部長の権限に属する次の事項を審議するため、緊急災害対策本部会議を開催するものとする。</p> <ul style="list-style-type: none"> <li>一 災対法第28条の4第2号に規定する総合調整（軽易なものを除く。）</li> <li>二 災対法第28条の4第3号に規定する緊急措置に関する計画の実施（軽易なものを除く。）</li> <li>三 災対法第28条の6第1項に規定する調整（軽易なものを除く。）</li> <li>四 災対法第28条の6第2項に規定する指示（軽易なものを除く。）</li> <li>五 災害緊急事態の布告が行われた場合の災対法第109条第1項及び第109条の2第1項に規定する緊急措置に係る政令の立案</li> <li>六 前各号に掲げるもののほか、緊急災害対策本部の所掌に属する重要事項</li> </ul> <p>② 本部会議は、本部長が必要に応じて招集し、これを主宰する。</p> <p>③ 本部会議には、必要に応じて指定公共機関の代表者等本部会議の構成員以外の者の出席を求めるものとする。</p>

修正前	修正後
<p>(3) 現地災害対策本部会議の開催</p> <p>① 現地災害対策本部は非常災害対策本部又は緊急災害対策本部の所掌事務のうち、指定地方行政機関、地方公共団体等の各機関が防災業務計画又は地域防災計画に基づいて実施する災害応急対策の総合調整に関する事務のうち、被災地において機動的かつ迅速に処理することが適当なものとして非常災害対策本部長又は緊急災害対策本部長の定める事務を行う。</p> <p>② 現地災害対策本部会議は、現地災害対策本部長が必要に応じて招集し、これを主宰する。</p> <p>③ 現地災害対策本部会議には、必要に応じて指定地方公共機関の代表者等、現地災害対策本部会議の構成員以外の者の出席を求めるものとする。</p>	<p>(3) 現地災害対策本部会議の開催</p> <p>① 現地災害対策本部は非常災害対策本部又は緊急災害対策本部の所掌事務のうち、指定地方行政機関、地方公共団体等の各機関が防災業務計画又は地域防災計画に基づいて実施する災害応急対策の総合調整に関する事務のうち、被災地において機動的かつ迅速に処理することが適当なものとして非常災害対策本部長又は緊急災害対策本部長の定める事務を行う。</p> <p>② 現地災害対策本部会議は、現地災害対策本部長が必要に応じて招集し、これを主宰する。</p> <p>③ 現地災害対策本部会議には、必要に応じて指定地方公共機関の代表者等、現地災害対策本部会議の構成員以外の者の出席を求めるものとする。</p>

修正前	修正後
<p>4. 現地対策本部合同会議の開催</p> <p>(1) 開催手順</p> <p>① 非常災害現地対策本部長又は緊急災害現地対策本部長は、国、関係地方公共団体が実施する災害応急対策に関する相互の連携強化を図るために必要があると認める場合には、関係地方公共団体と共同して、現地対策本部合同会議を開催することができる。</p> <p>② 非常災害現地対策本部長又は緊急災害現地対策本部長は、関係機関に対し、会議の開催を通知する。</p> <p>③ 開催場所は、原則として、非常災害現地対策本部又は緊急災害現地対策本部とする。</p> <p>④ 現地対策本部合同会議の組織体制については、別添に示すとおりとする。</p> <p>(2) 審議事項</p> <p>① 重要事項の調整</p> <p>(項目)</p> <ul style="list-style-type: none"> <li>・ 各機関が実施する応急対策の総合調整</li> <li>・ 外国政府への要請事項</li> <li>・ 避難等の実施及び実施範囲の変更</li> <li>・ 安定ヨウ素剤の予防服用の実施及び服用すべき時機</li> <li>・ その他</li> </ul> <p>② 情報共有、連携強化のための調整</p> <p>(項目)</p> <ul style="list-style-type: none"> <li>・ 応急対策に関する方針等の決定事項の各機関への連絡</li> <li>・ プレス発表内容の確認</li> <li>・ その他</li> </ul>	<p>4. 現地対策本部合同会議の開催</p> <p>(1) 開催手順</p> <p>① 非常災害現地対策本部長又は緊急災害現地対策本部長は、国、関係地方公共団体が実施する災害応急対策に関する相互の連携強化を図るために必要があると認める場合には、関係地方公共団体と共同して、現地対策本部合同会議を開催することができる。</p> <p>② 非常災害現地対策本部長又は緊急災害現地対策本部長は、関係機関に対し、会議の開催を通知する。</p> <p>③ 開催場所は、原則として、非常災害現地対策本部又は緊急災害現地対策本部とする。</p> <p>④ 現地対策本部合同会議の組織体制については、別添に示すとおりとする。</p> <p>(2) 審議事項</p> <p>① 重要事項の調整</p> <p>(項目)</p> <ul style="list-style-type: none"> <li>・ 各機関が実施する応急対策の総合調整</li> <li>・ 米国政府への要請事項</li> <li>・ 避難等の実施及び実施範囲の変更</li> <li>・ 安定ヨウ素剤の予防服用の実施及び服用すべき時機</li> <li>・ その他</li> </ul> <p>② 情報共有、連携強化のための調整</p> <p>(項目)</p> <ul style="list-style-type: none"> <li>・ 応急対策に関する方針等の決定事項の各機関への連絡</li> <li>・ プレス発表内容の確認</li> <li>・ その他</li> </ul>

修正前	修正後
<p style="text-align: center;">現地対策本部合同会議組織体制 (別添)</p> <p>議長 内閣府副大臣又は大臣政務官</p> <p>構成員 内閣府大臣官房審議官(防災担当)</p> <p>内閣官房内閣参事官(安全保障・危機管理担当)</p> <p>内閣府政策統括官(防災担当)付参事官(総括担当)付企画官</p> <p>内閣府沖縄総合事務局農林水産部農政課長(沖縄県の場合に限る)</p> <p style="text-align: center;">" 開発建設部技術管理官(沖縄県の場合に限る)</p> <p style="text-align: center;">" 運輸部企画室長(沖縄県の場合に限る)</p> <p><u>内閣府原子力安全委員会事務局管理環境課企画官</u></p> <p>警察庁管区警察局広域調整部長</p> <p>陸上自衛隊方面総監部幕僚副長</p> <p>海上自衛隊地方総監部幕僚長(沖縄あつては沖縄基地隊司令)</p> <p>防衛省地方防衛局管理部長</p> <p>総務省総合通信局無線通信部長(沖縄あつては沖縄総合通信事務所次長)</p> <p>消防庁国民保護・防災部防災課広域応援対策官</p> <p>外務省北米局日米地位協定室首席事務官</p> <p>(沖縄あつては沖縄事務所副所長)</p> <p><u>文部科学省科学技術・学術政策局原子力安全課防災環境対策室長</u></p> <p>厚生労働省地方厚生局健康福祉部長</p> <p><u>農林水産省関東農政局企画調整室企画官(地域農業対策)</u></p> <p>(神奈川県の場合に限る)</p> <p>" 九州農政局消費・安全部次長(長崎県の場合に限る)</p> <p><u>原子力安全・保安院原子力防災課原子力防災専門官</u></p> <p>国土交通省地方運輸局交通環境部長(沖縄県の場合を除く)</p> <p>" 地方整備局企画部環境調整官(沖縄県の場合を除く)</p> <p>気象庁管区气象台技術部長(沖縄气象台あつては次長)</p> <p>海上保安庁管区海上保安本部警備救難部長(十一管区あつては次長)</p> <p>環境省地方環境事務所課長</p> <p><u>原子力艦災害対策緊急技術助言組織構成員</u></p> <p>関係県の(現地)災害対策本部長</p> <p>関係市町の(現地)災害対策本部長</p>	<p style="text-align: center;">現地対策本部合同会議組織体制 (別添)</p> <p>議長 内閣府副大臣又は大臣政務官</p> <p>構成員 内閣府大臣官房審議官(防災担当)</p> <p><u>内閣府大臣官房審議官(原子力防災担当)</u></p> <p>内閣官房内閣参事官(事態対処・危機管理担当)</p> <p>内閣府政策統括官(防災担当)付参事官(総括担当)付企画官</p> <p>内閣府沖縄総合事務局農林水産部農政課長(沖縄県の場合に限る)</p> <p style="text-align: center;">" 開発建設部技術管理官(沖縄県の場合に限る)</p> <p style="text-align: center;">" 運輸部企画室長(沖縄県の場合に限る)</p> <p>警察庁管区警察局広域調整部長</p> <p>陸上自衛隊方面総監部幕僚副長</p> <p>海上自衛隊地方総監部幕僚長(沖縄あつては沖縄基地隊司令)</p> <p>防衛省地方防衛局管理部長</p> <p>総務省総合通信局無線通信部長(沖縄あつては沖縄総合通信事務所次長)</p> <p>消防庁国民保護・防災部防災課広域応援対策官</p> <p>外務省北米局日米地位協定室首席事務官</p> <p>(沖縄あつては沖縄事務所副所長)</p> <p><u>文部科学省研究開発局原子力課長</u></p> <p>厚生労働省地方厚生局健康福祉部長</p> <p><u>農林水産省関東農政局企画調整室調整官(神奈川県の場合に限る)</u></p> <p>" 九州農政局企画調整室長(長崎県の場合に限る)</p> <p>国土交通省地方運輸局交通環境部長(沖縄県の場合を除く)</p> <p>" 地方整備局企画部環境調整官(沖縄県の場合を除く)</p> <p>気象庁管区气象台技術部長(沖縄气象台あつては次長)</p> <p>海上保安庁管区海上保安本部警備救難部長(十一管区あつては次長)</p> <p>環境省地方環境事務所課長</p> <p><u>原子力規制庁長官官房放射線防護グループ監視情報課放射線環境対策室長</u></p> <p>関係県の(現地)災害対策本部長</p> <p>関係市の(現地)災害対策本部長</p>

修正前	修正後
<p>都道府県警察部長レベル  <u>放射線医学総合研究所</u>  <u>原子力緊急時支援・研修センター（日本原子力研究開発機構）</u>  原子力安全技術センター  日本分析センター  指定公共機関関係者  その他、現地災害対策本部長が必要と認めた者</p> <p>※ 議長は、必要があると認める場合には、関係機関の参加を要請する。</p> <p>5. 非常災害対策本部及び緊急災害対策本部等の廃止</p> <p>(1) 災害応急対策が円滑に推進され、非常災害対策本部又は緊急災害対策本部を廃止しても特段の支障がないと認められるに至った場合には、非常災害対策本部又は緊急災害対策本部において廃止すべきである旨を内閣総理大臣に上申することを決定する。</p> <p>(2) 内閣総理大臣は非常災害対策本部又は緊急災害対策本部の廃止の決定を行う。</p> <p>(3) (2) の決定が行われた場合、内閣府（防災担当）は非常災害対策本部及び非常災害現地対策本部又は緊急災害対策本部及び緊急災害現地対策本部の廃止手続（<u>本部廃止に係る総務省に対する協議等</u>）を開始する。（参考 13-①・②・③、参考 14-①・②、参考 15-①・②・③、参考 16-①・②・③）</p> <p>(4) 内閣府（防災担当）は、速やかに非常災害対策本部及び非常災害現地対策本部又は緊急災害対策本部及び緊急災害現地対策本部の廃止に係る告示の手続を行う。（参考 17、参考 18）</p>	<p>都道府県警察部長レベル  <u>量子科学技術研究開発機構</u>  <u>日本原子力研究開発機構</u>  原子力安全技術センター  日本分析センター  指定公共機関関係者  その他、現地災害対策本部長が必要と認めた者</p> <p>※ 議長は、必要があると認める場合には、関係機関の参加を要請する。</p> <p>5. 非常災害対策本部及び緊急災害対策本部等の廃止</p> <p>(1) 災害応急対策が円滑に推進され、非常災害対策本部又は緊急災害対策本部を廃止しても特段の支障がないと認められるに至った場合には、非常災害対策本部又は緊急災害対策本部において廃止すべきである旨を内閣総理大臣に上申することを決定する。</p> <p>(2) 内閣総理大臣は非常災害対策本部又は緊急災害対策本部の廃止の決定を行う。</p> <p>(3) (2) の決定が行われた場合、内閣府（防災担当）は非常災害対策本部及び非常災害現地対策本部又は緊急災害対策本部及び緊急災害現地対策本部の廃止手続を開始する。（参考 12-①・②、参考 13-①・②・③）</p> <p>(4) 内閣府（防災担当）は、速やかに非常災害対策本部及び非常災害現地対策本部又は緊急災害対策本部及び緊急災害現地対策本部の廃止に係る告示の手続を行う。（参考 14、参考 15）</p>

修正前	修正後
<p>V. 災害応急対策の実施</p> <p>1. 外国政府への要請</p> <p>(1) 災害応急対策を実施するうえで必要とされる情報の提供要請</p> <p>外務省は、非常災害対策本部等が災害応急対策を実施するのに必要な情報として、以下に掲げる種類の項目について、外国政府に対して情報の提供を要請する。</p> <div style="border: 1px solid black; padding: 5px;"> <p>「要請項目」</p> <p>(1) 事故の発生場所、発生時刻</p> <p>(2) 事故の概要</p> <p>①事故の原因</p> <p>②放射性物質の艦外への漏えいの有無</p> <ul style="list-style-type: none"> <li>・ 空气中、海中への放出の有無</li> <li>・ 放射性物質の種類及び放出量</li> </ul> <p>③原子炉の状態</p> <p>④事故現場の状況</p> <ul style="list-style-type: none"> <li>・ 艦内及び艦の周囲</li> </ul> <p>⑤傷病者の存在</p> <ul style="list-style-type: none"> <li>・ 汚染を伴っているのかどうか</li> </ul> <p>(3) 事故沈静化対策の現状</p> <p>①どのような対策を実施しているのか</p> <p>②対策の実施体制</p> <p>(4) 基地敷地内でどのような防護対策を実施しているのか</p> <p>①基地内における防護対策の内容</p> <p>②周辺住民に対しどのような防護対策を実施すべきか</p> <p>(5) 今後の予測</p> <p>①放射性物質の放出状況</p> <p>②事故の進展予測</p> <p>③事故沈静化対策の目途</p> <p>(6) その他</p> <p>①遠隔海域への発災艦の移動の可能性</p> <p>②日本側からどのような支援を必要としているのか</p> <p>③災害応急対策を実施するため必要な情報</p> </div>	<p>V. 災害応急対策の実施</p> <p>1. 米国政府との安全確保措置に関する協議</p> <p>(1) 原子力艦の移動に関する協議</p> <p>内閣府（防災担当）（非常災害対策本部又は緊急災害対策本部が設置されている場合には、当該政府本部。）は、外務省を通じて米国政府との間で、原子力艦の移動の選択肢を含む住民の安全確保のために必要な措置について協議を開始する。</p>

修正前	修正後
<p>※ <u>上記項目のほか、外国政府に対して情報の提供を要請する必要がある場合には、関係省庁原子力艦事故対策連絡会議（政府本部設置後は非常災害対策本部又は緊急災害対策本部）において決定し、外務省が要請を行う。</u></p> <p><u>(2) その他</u></p> <p><u>外務省は、原子力艦を安全な状態とするよう、外国政府に対して要請する。</u></p>	

修正前	修正後
<p>2. 屋内退避、避難等</p> <p>(1) 非常災害対策本部又は緊急災害対策本部設置前</p> <p>① モニタリング値が原子力艦による原子力災害に係る緊急事態発生の判断基準（以下「判断基準」という。）に達した場合、非常災害対策本部又は緊急災害対策本部設置前においては、関係地方公共団体が応急対応範囲内の住民等に対して、屋内退避又は避難のための<u>立ち退き</u>の勧告又は指示等を行うこととなる。それに際しては、内閣府（防災担当）は、関係地方公共団体に対して、屋内退避又は避難のための<u>立ち退き</u>の勧告又は指示等に関して必要な指導・助言を行う。</p> <p>② モニタリング値が判断基準に達しない場合において、関係地方公共団体が応急対応範囲内の住民等に対する屋内退避又は避難のための<u>立ち退き</u>の勧告又は指示に備えた体制整備等を行う場合には、内閣府（防災担当）は、情報の提供等、必要な支援を行う。</p> <p>③ 内閣府（防災担当）は、①の指導・助言及び、②の必要な支援を行うに当たって必要があると認める場合には、<u>原子力安全委員会</u>に対し、これらに関する技術的事項について必要な助言を求めることができる。</p> <p>④ 都道府県警察、最寄海上保安部署は、関係地方公共団体による住民の屋内退避又は避難のための<u>立ち退き</u>の勧告又は指示の実施に伴い交通規制の実施、避難誘導及び避難地域の治安の確保を行う。</p> <p>⑤ 外国政府から原子力艦の原子力災害に関する通報があった場合においても通報の内容に応じて、①～④に準じた対応を行うものとする。</p> <div data-bbox="174 895 1084 1166" style="border: 1px solid black; padding: 5px;"> <p>判断基準</p> <p>放射性物質が異常な水準で敷地境界外へ放出されたとして、応急対応範囲（以下参照）において屋内退避若しくは<u>コンクリート屋内退避</u>あるいは避難を実施するための判断基準</p> <div data-bbox="197 1023 1061 1150" style="border: 1px solid black; padding: 5px;"> <p>敷地境界付近の放射線量率として、1地点で10分以上1時間あたり5マイクロシーベルト以上を検出するか、あるいは2地点以上で1時間あたり5マイクロシーベルト以上を検出した場合（ただし、落雷等※による検出は除く）</p> <p>※落雷や放射線を用いた非破壊検査等原子力艦に起因しない事象</p> </div> </div>	<p>2. 屋内退避、避難等</p> <p>(1) 非常災害対策本部又は緊急災害対策本部設置前</p> <p>① モニタリング値が原子力艦による原子力災害に係る緊急事態発生の判断基準（以下「判断基準」という。）に達した場合、非常災害対策本部又は緊急災害対策本部設置前においては、関係地方公共団体が応急対応範囲内の住民等に対して、屋内退避又は避難のための<u>立退き</u>の勧告又は指示等を行うこととなる。それに際しては、内閣府（防災担当）は、関係地方公共団体に対して、屋内退避又は避難のための<u>立退き</u>の勧告又は指示等に関して必要な指導・助言を行う。</p> <p>② モニタリング値が判断基準に達しない場合において、関係地方公共団体が応急対応範囲内の住民等に対する屋内退避又は避難のための<u>立退き</u>の勧告又は指示に備えた体制整備等を行う場合には、内閣府（防災担当）は、情報の提供等、必要な支援を行う。</p> <p>③ <u>避難のための立退きの勧告又は指示等を行うに際しては、原子力規制委員会が定める原子力災害対策指針を参考に、以下に留意することとする。</u></p> <p>・高齢者、障害者、乳幼児など避難の実施に時間がかかる要配慮者の避難については、より早期の準備開始や実施に留意する。</p> <p>・病院や介護施設においては避難より屋内退避を優先することが必要な場合があり、この場合は、一般的に遮へい効果や建屋の気密性が高いコンクリート建屋への屋内退避が有効であることに留意する。</p> <p>④ 内閣府（防災担当）は、①の指導・助言及び、②の必要な支援を行うに当たって必要があると認める場合には、<u>放射線計測、放射線防護等の専門家</u>に対し、これらに関する技術的事項について必要な助言を求めることができる。</p> <p>⑤ 都道府県警察、最寄海上保安部署は、関係地方公共団体による住民の屋内退避又は避難のための<u>立退き</u>の勧告又は指示の実施に伴い交通規制の実施、避難誘導及び避難地域の治安の確保を行う。</p> <p>⑥ 米国政府から原子力艦の原子力災害に関する通報があった場合においても通報の内容に応じて、①～④に準じた対応を行うものとする。</p> <div data-bbox="1122 1086 2031 1315" style="border: 1px solid black; padding: 5px;"> <p>判断基準</p> <p>放射性物質が異常な水準で敷地境界外へ放出されたとして、応急対応範囲（以下参照）において屋内退避若しくは避難を実施するための判断基準</p> <div data-bbox="1144 1182 2009 1310" style="border: 1px solid black; padding: 5px;"> <p>敷地境界付近の放射線量率として、1地点で10分以上1時間あたり5マイクロシーベルト以上を検出するか、あるいは2地点以上で1時間あたり5マイクロシーベルト以上を検出した場合（ただし、落雷等※による検出は除く）</p> <p>※落雷や放射線を用いた非破壊検査等原子力艦に起因しない事象</p> </div> </div>



修正前	修正後																		
<p>応急対応範囲（VI. 参考資料「1. 原子力艦の原子力災害に関する通報基準、判断基準、応急対応範囲等について」参照）</p> <p>原子力艦による原子力災害が発生した場合、放出源情報等が十分に得られない状況下で屋内退避若しくはコンクリート屋内退避あるいは避難を実施する範囲</p> <table border="1" data-bbox="185 355 1059 507"> <thead> <tr> <th></th> <th>原子力空母</th> <th>原子力潜水艦</th> </tr> </thead> <tbody> <tr> <td>コンクリート屋内退避 または避難を実施する範囲</td> <td>半径 1 km 以内</td> <td>半径 0.5km 以内</td> </tr> <tr> <td>屋内退避を実施する範囲</td> <td>半径 1 km と 3 km で 囲まれる範囲</td> <td>半径 0.5km と 1.2km で 囲まれる範囲</td> </tr> </tbody> </table>		原子力空母	原子力潜水艦	コンクリート屋内退避 または避難を実施する範囲	半径 1 km 以内	半径 0.5km 以内	屋内退避を実施する範囲	半径 1 km と 3 km で 囲まれる範囲	半径 0.5km と 1.2km で 囲まれる範囲	<p>応急対応範囲</p> <p>原子力艦による原子力災害が発生した場合、放出源情報等が十分に得られない状況下で屋内退避若しくは避難を実施する範囲</p> <table border="1" data-bbox="1133 355 2018 507"> <thead> <tr> <th></th> <th>原子力空母</th> <th>原子力潜水艦</th> </tr> </thead> <tbody> <tr> <td>避難を実施する範囲</td> <td>概ね半径 1 km 以内</td> <td>概ね半径 0.5km 以内</td> </tr> <tr> <td>屋内退避を実施する範囲</td> <td>概ね半径 1 km と 3 km で囲まれる範囲</td> <td>概ね半径 0.5km と 1.2 km で囲まれる範囲</td> </tr> </tbody> </table>		原子力空母	原子力潜水艦	避難を実施する範囲	概ね半径 1 km 以内	概ね半径 0.5km 以内	屋内退避を実施する範囲	概ね半径 1 km と 3 km で囲まれる範囲	概ね半径 0.5km と 1.2 km で囲まれる範囲
	原子力空母	原子力潜水艦																	
コンクリート屋内退避 または避難を実施する範囲	半径 1 km 以内	半径 0.5km 以内																	
屋内退避を実施する範囲	半径 1 km と 3 km で 囲まれる範囲	半径 0.5km と 1.2km で 囲まれる範囲																	
	原子力空母	原子力潜水艦																	
避難を実施する範囲	概ね半径 1 km 以内	概ね半径 0.5km 以内																	
屋内退避を実施する範囲	概ね半径 1 km と 3 km で囲まれる範囲	概ね半径 0.5km と 1.2 km で囲まれる範囲																	

修正前	修正後
<p>(2) 非常災害対策本部又は緊急災害対策本部設置後</p> <p>① モニタリング値が判断基準に達した場合には、非常災害対策本部又は緊急災害対策本部は、関係地方公共団体が行う屋内退避又は避難のための立ち退きの勧告又は指示等について指導・助言を行う。</p> <p>② ①の指導・助言については、現地対策本部合同会議において、現地対策本部が関係地方公共団体に対して行うことを原則とする。</p> <p>③ 関係地方公共団体が屋内退避又は避難のための立ち退きの勧告又は指示等を行った場合において、非常災害対策本部又は緊急災害対策本部は、モニタリング結果等を踏まえて、関係地方公共団体が行う屋内退避又は避難の範囲の変更について指導・助言を行う。</p> <p>④ ③の指導・助言については、現地対策本部合同会議において、現地対策本部が関係地方公共団体に対して行うことを原則とする。</p> <p>⑤ 非常災害対策本部又は緊急災害対策本部、現地対策本部は、①から④までの指導・助言を行うに当たって必要があると認める場合には、<u>原子力安全委員会又は現地に派遣された原子力艦災害対策緊急技術助言組織の構成員</u>に対し、これらに関する技術的事項について必要な助言を求めることができる。</p> <p>⑥ 都道府県警察、最寄海上保安部署は、関係地方公共団体による住民の屋内退避又は避難のための立ち退きの勧告又は指示の実施に伴い交通規制の実施、避難誘導及び避難地域の治安の確保を行う。</p> <p>⑦ 非常災害対策本部又は緊急災害対策本部は、原子力艦による原子力災害の拡大の防止を図るための応急対策を実施する必要がなくなったと認める場合には、<u>速やかに原子力安全委員会の意見を聴いた上で、屋内退避、避難等の防護活動の解除</u>を関係地方公共団体に指導・助言する。</p> <p>⑧ <u>原子力安全委員会は、非常災害対策本部長又は緊急災害対策本部長に対して、屋内退避、避難等の防護活動の解除について、意見をのべる。</u></p> <p>⑨ ⑦の指導・助言については、現地対策本部合同会議において、現地に派遣された原子力艦災害対策緊急技術助言組織の構成員の意見を聴いた上で、現地対策本部が関係地方公共団体に対して行うことを原則とする。</p>	<p>(2) 非常災害対策本部又は緊急災害対策本部設置後</p> <p>① モニタリング値が判断基準に達した場合には、非常災害対策本部又は緊急災害対策本部は、関係地方公共団体が行う屋内退避又は避難のための立ち退きの勧告又は指示等について指導・助言を行う。</p> <p>② ①の指導・助言については、現地対策本部合同会議において、現地対策本部が関係地方公共団体に対して行うことを原則とする。</p> <p>③ 関係地方公共団体が屋内退避又は避難のための立ち退きの勧告又は指示等を行った場合において、非常災害対策本部又は緊急災害対策本部は、モニタリング結果等を踏まえて、関係地方公共団体が行う屋内退避又は避難の範囲の変更について指導・助言を行う。</p> <p>④ ③の指導・助言については、現地対策本部合同会議において、現地対策本部が関係地方公共団体に対して行うことを原則とする。</p> <p>⑤ <u>①から④までの指導・助言に関連し、応急対応範囲外での対応や、運用上の介入レベル（OIL）に基づく防護措置の実施については、原子力災害対策指針に準じて行うこととする。</u></p> <p>⑥ 非常災害対策本部又は緊急災害対策本部、現地対策本部は、①から⑤までの指導・助言を行うに当たって必要があると認める場合には、<u>放射線計測、放射線防護等の専門家</u>に対し、これらに関する技術的事項について必要な助言を求めることができる。</p> <p>⑦ 都道府県警察、最寄海上保安部署は、関係地方公共団体による住民の屋内退避又は避難のための立ち退きの勧告又は指示の実施に伴い交通規制の実施、避難誘導及び避難地域の治安の確保を行う。</p> <p>⑧ 非常災害対策本部又は緊急災害対策本部は、原子力艦による原子力災害の拡大の防止を図るための応急対策を実施する必要がなくなったと認める場合には、屋内退避、避難等の防護活動の解除を関係地方公共団体に指導・助言する。</p> <p>⑨ ⑧の指導・助言については、現地対策本部合同会議において、現地に派遣された放射線計測、放射線防護等の専門家の意見を聴いた上で、現地対策本部が関係地方公共団体に対して行うことを原則とする。</p>

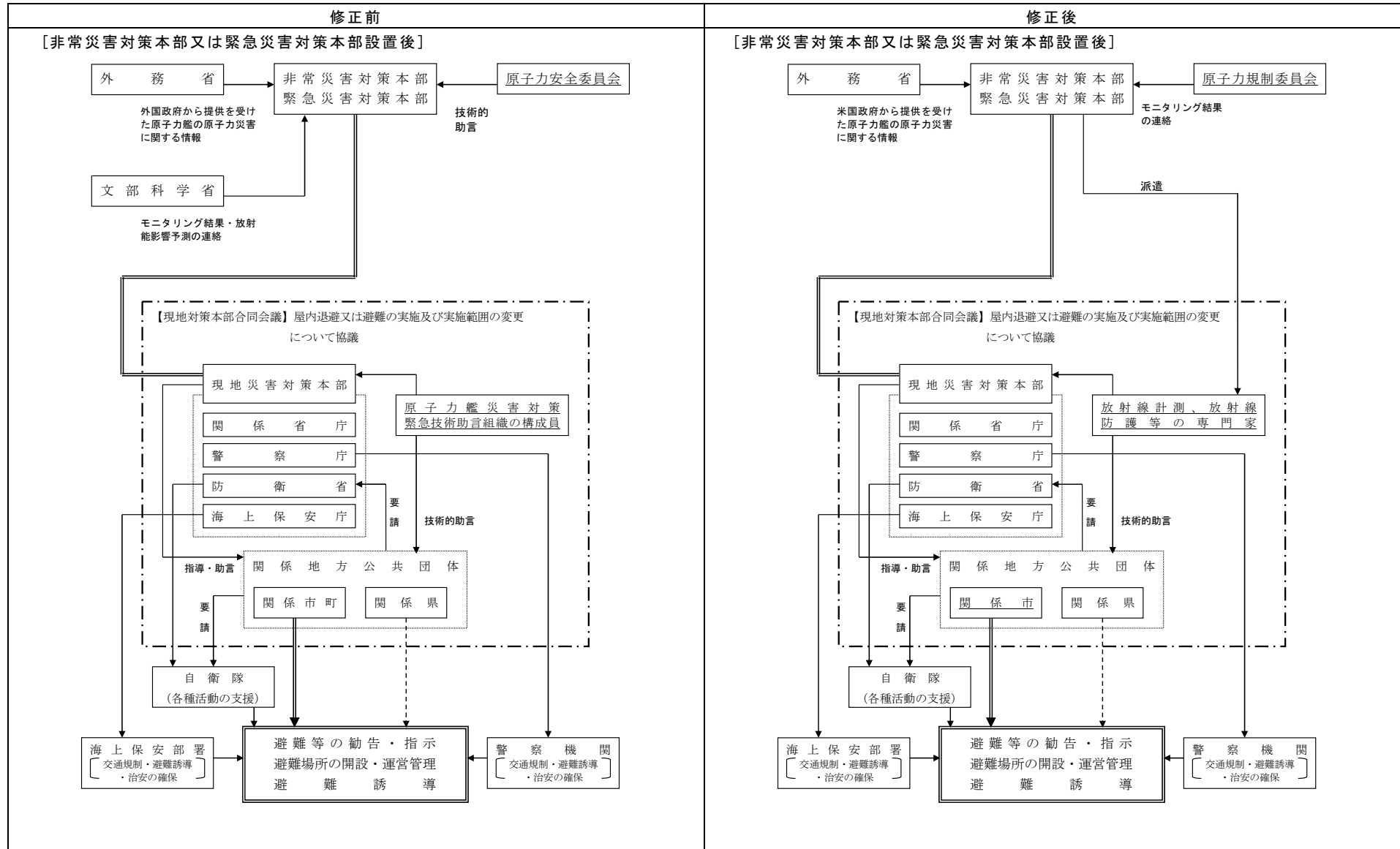

修正前	修正後
<p>3. 安定ヨウ素剤の予防服用</p> <p>(1) 非常災害対策本部又は緊急災害対策本部は、関係地方公共団体が行う安定ヨウ素剤の予防服用の実施及びその服用するべき時機の指示について指導・助言を行う。</p> <p>なお、非常災害対策本部又は緊急災害対策本部は、必要があると認める場合には、<u>原子力安全委員会</u>に対し、これらに関する技術的事項について必要な助言を求めることができる。</p> <p>(2) (1) の指導・助言については、現地対策本部合同会議において、現地対策本部が関係地方公共団体に対して行うことを原則とする。</p> <p>なお、現地対策本部は、必要があると認める場合には、現地に派遣された<u>原子力艦災害対策緊急技術助言組織の構成員</u>に対し、これらに関する技術的事項について必要な助言を求めることができる。</p> <p>(3) <u>厚生労働省</u>は、被災都道府県に対して、安定ヨウ素剤の配備状況及び不足の有無等の情報収集を行うとともに、被災都道府県から、安定ヨウ素剤の供給要請を受けた場合は、医薬品業界団体に対して、安定ヨウ素剤の供給について協力を要請する。</p>	<p>3. 安定ヨウ素剤の予防服用</p> <p>(1) 非常災害対策本部又は緊急災害対策本部は、<u>原子力災害対策指針を参考に、関係地方公共団体が行う安定ヨウ素剤の予防服用の実施、服用するべき時機の指示、及びそのための体制整備</u>について指導・助言を行う。</p> <p>なお、非常災害対策本部又は緊急災害対策本部は、必要があると認める場合には、<u>放射線計測、放射線防護等の専門家</u>に対し、これらに関する技術的事項について必要な助言を求めることができる。</p> <p>(2) (1) の指導・助言については、現地対策本部合同会議において、現地対策本部が関係地方公共団体に対して行うことを原則とする。</p> <p>なお、現地対策本部は、必要があると認める場合には、現地に派遣された<u>放射線計測、放射線防護等の専門家</u>に対し、これらに関する技術的事項について必要な助言を求めることができる。</p> <p>(3) <u>現地対策本部</u>は、被災都道府県に対して、安定ヨウ素剤の配備状況及び不足の有無等の情報収集を行うとともに、被災都道府県から、安定ヨウ素剤の供給要請を受けた場合は、<u>厚生労働省を通じて、医薬品業界団体</u>に対して、安定ヨウ素剤の供給について協力を要請する。</p>

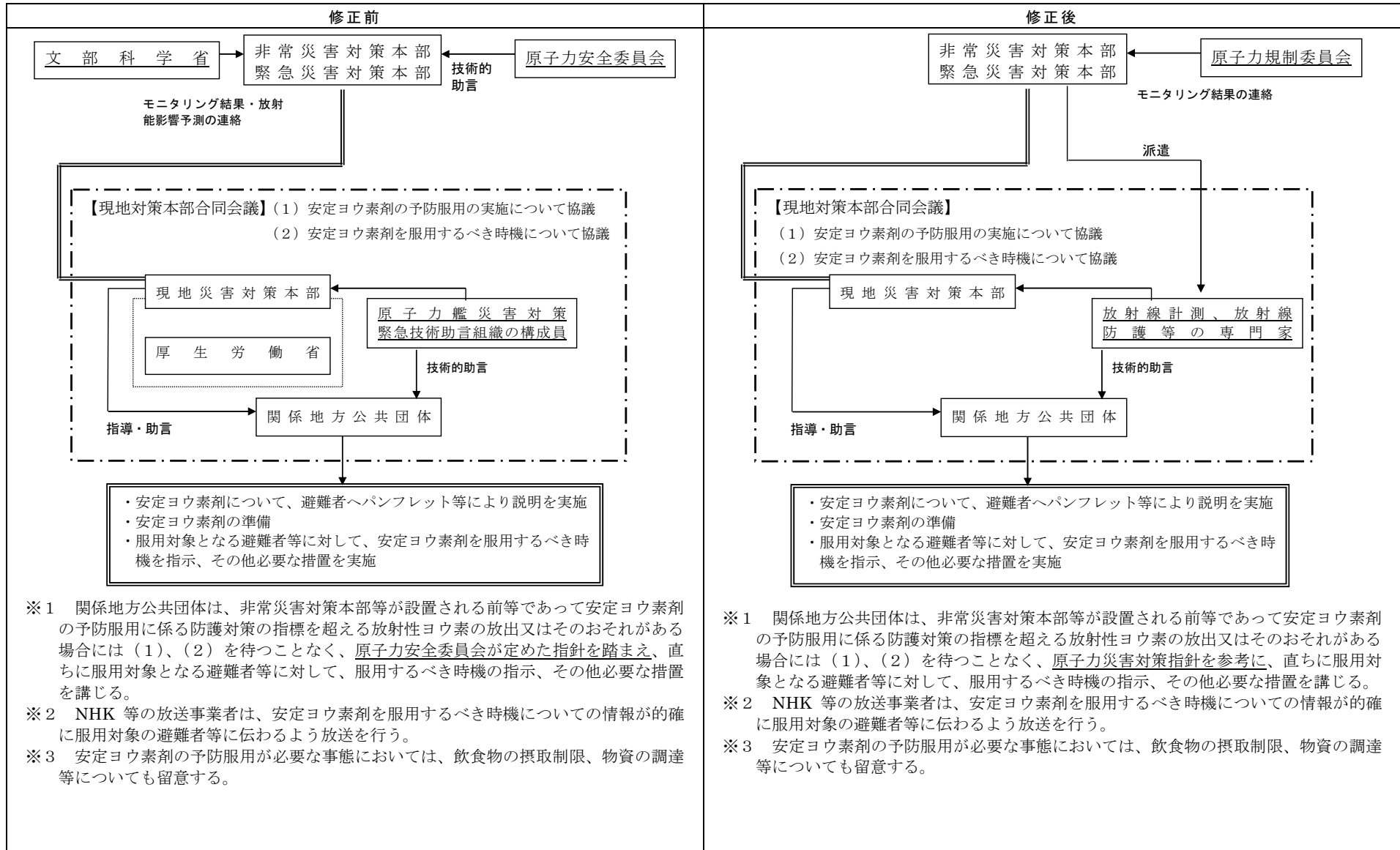

修正前	修正後
<p>4. 被災者の救助・救急等に関する事項</p> <p>(1) 警察庁、防衛省、海上保安庁、消防庁等関係機関は、現地対策本部合同会議において、必要に応じ、又は関係地方公共団体若しくは関係指定行政機関等の要請に基づき、救助・救急活動が円滑かつ効率的に行われるよう総合調整を行う。また、必要に応じ、他の地方公共団体又は原子力事業者その他の民間からの協力により、救助・救急のための資機材を確保する。</p> <p>(2) 警察機関、自衛隊、海上保安庁、消防機関等関係機関は、放射線防護の専門家等の助言を受け、現場において職員の安全確保に努める。関係機関は、災害現場に職員の派遣を行う場合には、<u>原子力安全委員会の「原子力施設等の防災対策について」</u>に示す防災業務関係者の防護措置を参考にする。</p> <p>(3) 警察機関、自衛隊、海上保安庁、消防機関等関係機関は、現場においても相互に緊密な協力、連携を行う。</p>	<p>4. 被災者の救助・救急等に関する事項</p> <p>(1) 警察庁、防衛省、海上保安庁、消防庁等関係機関は、現地対策本部合同会議において、必要に応じ、又は関係地方公共団体若しくは関係指定行政機関等の要請に基づき、救助・救急活動が円滑かつ効率的に行われるよう総合調整を行う。また、必要に応じ、他の地方公共団体又は原子力事業者その他の民間からの協力により、救助・救急のための資機材を確保する。</p> <p>(2) 警察機関、自衛隊、海上保安庁、消防機関等関係機関は、放射線防護の専門家等の助言を受け、現場において職員の安全確保に努める。関係機関は、災害現場に職員の派遣を行う場合には、<u>原子力災害対策指針</u>に示す防災業務関係者の防護措置を参考にする。</p> <p>(3) 警察機関、自衛隊、海上保安庁、消防機関等関係機関は、現場においても相互に緊密な協力、連携を行う。</p>

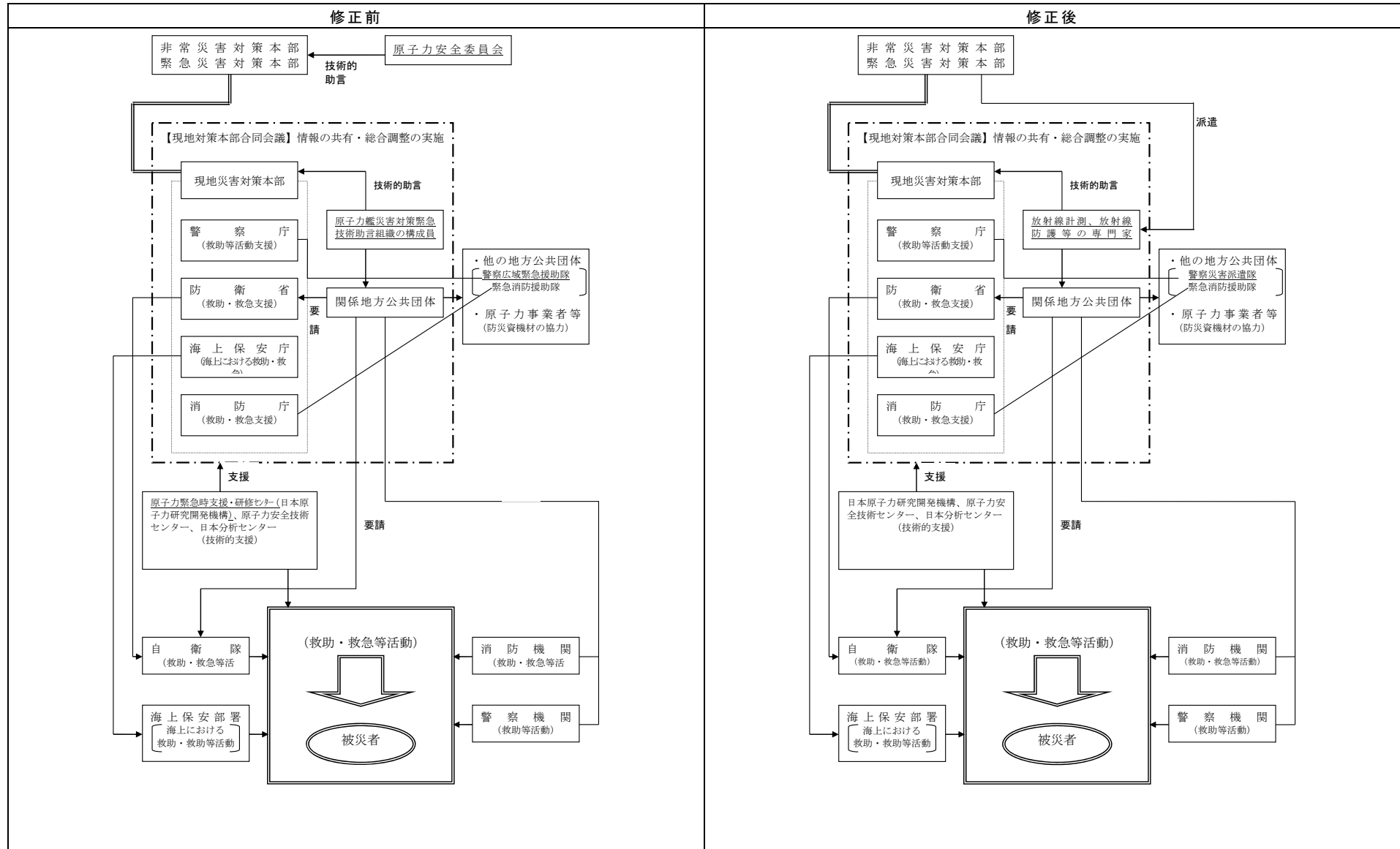

修正前	修正後
<p>5. 社会秩序の維持に関する事項</p> <p>(1) 警察機関、海上保安庁等関係機関は、パトロールや生活の安全に関する情報の提供等を行い、治安確保に努める。</p> <p>(2) 関係市町村長等が屋内退避又は避難のための<u>立ち退き</u>の勧告又は指示等を行った区域については、警察機関、消防機関、道路管理者、鉄道事業者及び海上保安部署は、勧告又は指示の実効をあげるために必要な措置をとる。</p>	<p>5. 社会秩序の維持に関する事項</p> <p>(1) 警察機関、海上保安庁等関係機関は、パトロールや生活の安全に関する情報の提供等を行い、治安確保に努める。</p> <p>(2) 関係市町村長等が屋内退避又は避難のための<u>立退き</u>の勧告又は指示等を行った区域については、警察機関、消防機関、道路管理者、鉄道事業者及び海上保安部署は、勧告又は指示の実効をあげるために必要な措置をとる。</p>



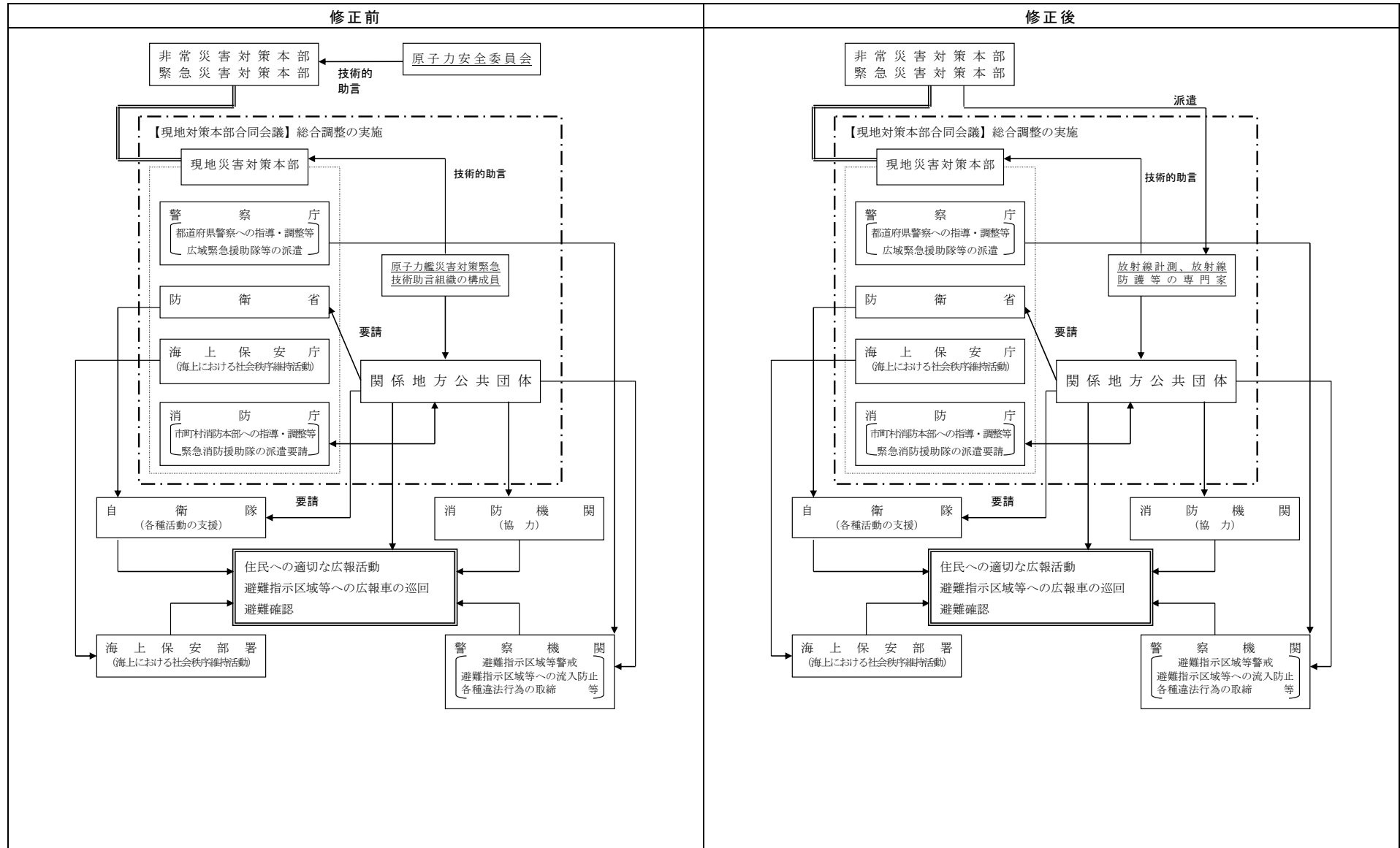

修正前	修正後
<p>6. 飲食物の摂取制限等</p> <p>(1) <u>現地災害対策本部は、現地対策本部合同会議において、関係地方公共団体と総合調整を行い、放射性物質による汚染状況の調査、汚染食料品の出荷規制、飲食物の摂取制限、食品の安全性の確保等について関係機関に要請する。</u></p> <p>なお、現地災害対策本部は、必要があると認める場合には、現地に派遣された<u>原子力艦災害対策緊急技術助言組織構成員等</u>に対し、これらに関する技術的事項について必要な助言を求めることができる。</p> <p>(2) (1) の場合のほか、広域的に対応が必要な事項に関しては、非常災害対策本部又は緊急災害対策本部において調整を行う。</p> <p>(3) 厚生労働省及び農林水産省等関係省庁の試験研究機関（独立行政法人の試験研究機関を含む。）は、食品安全委員会から食品健康影響評価に必要な調査、分析又は検査の実施の要請を受けた場合は、調査、分析又は検査を行う。</p> <p>(4) 厚生労働省及び農林水産省等関係省庁は、食品安全委員会から食品健康影響評価の結果に基づく勧告を受けた場合や調査審議に基づく意見を受けた場合のほか、必要に応じ、関係地方公共団体と緊密な連携・協力を図りつつ、食品の安全性の確保等、必要な措置をとる。</p> <p>(5) 農林水産省は、被災地周辺の農林水産業の概況等の情報を収集・整理し、必要に応じ、応急用食材の調達・供給について検討する。また、農林水産物の安全性が確認された場合には迅速な広報を行う。</p>	<p>6. 飲食物の摂取制限等</p> <p>(1) <u>非常災害対策本部等は、必要に応じて、放射性物質による汚染状況の調査を関係地方公共団体に要請し、その状況に応じ、原子力災害対策指針の指標や、食品衛生法上の基準値を踏まえ、飲食物の出荷制限、摂取制限等について関係機関に要請するものとする。</u></p> <p>なお、現地災害対策本部は、必要があると認める場合には、現地に派遣された<u>放射線計測、放射線防護等の専門家</u>に対し、これらに関する技術的事項について必要な助言を求めることができる。</p> <p>(2) (1) の場合のほか、広域的に対応が必要な事項に関しては、非常災害対策本部又は緊急災害対策本部において調整を行う。</p> <p>(3) 厚生労働省及び農林水産省等関係省庁の試験研究機関（独立行政法人の試験研究機関を含む。）は、食品安全委員会から食品健康影響評価に必要な調査、分析又は検査の実施の要請を受けた場合は、調査、分析又は検査を行う。</p> <p>(4) 厚生労働省及び農林水産省等関係省庁は、食品安全委員会から食品健康影響評価の結果に基づく勧告を受けた場合や調査審議に基づく意見を受けた場合のほか、必要に応じ、関係地方公共団体と緊密な連携・協力を図りつつ、食品の安全性の確保等、必要な措置をとる。</p> <p>(5) 農林水産省は、被災地周辺の農林水産業の概況等の情報を収集・整理し、必要に応じ、応急用食材の調達・供給について検討する。また、農林水産物の安全性が確認された場合には迅速な広報を行う。</p>

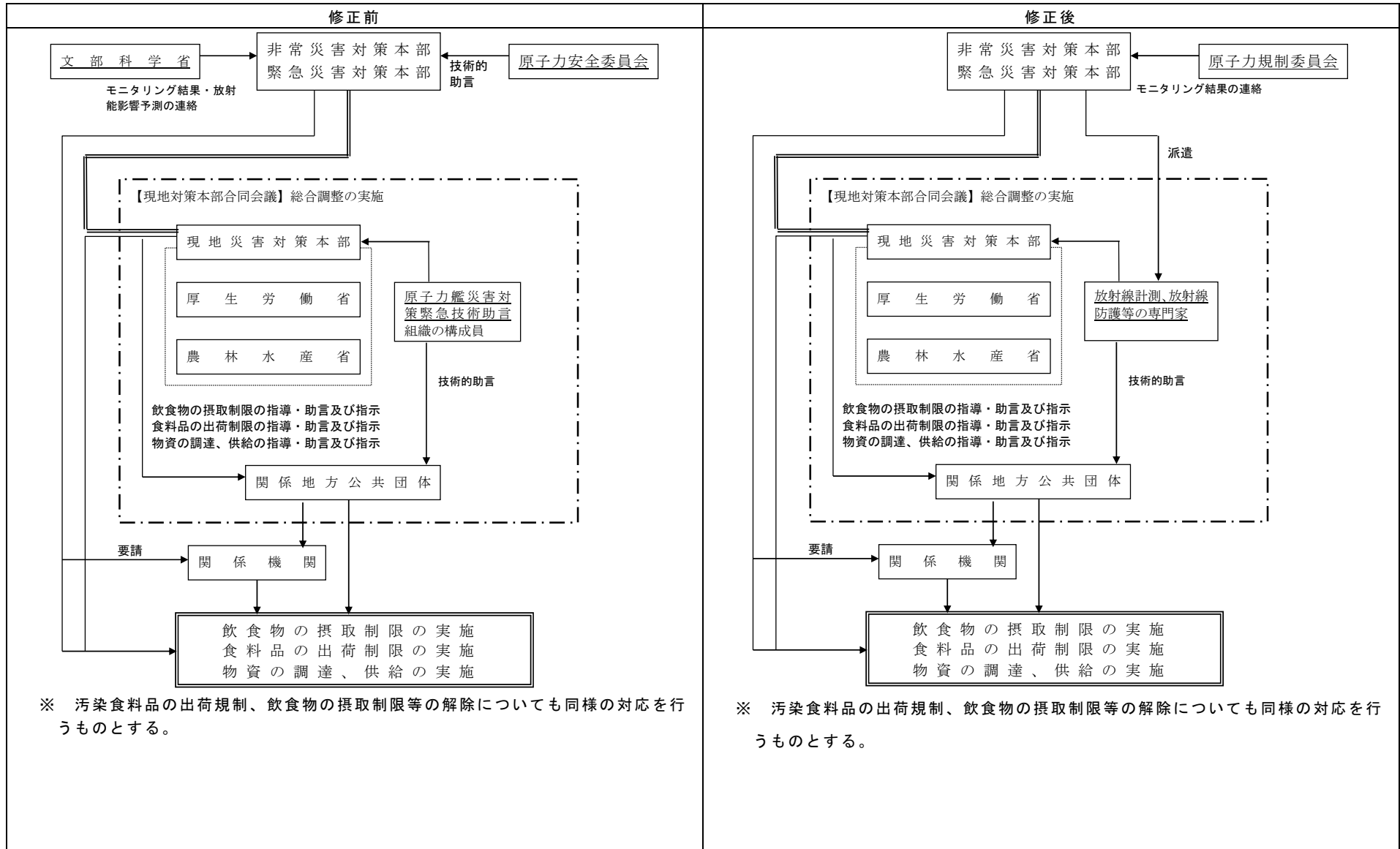

修正前	修正後
<p>7. 医療活動</p> <p>医療活動に当たって、国は、<u>放射線医学総合研究所等の医療関係者等</u>からなる緊急被ばく医療派遣チーム等を現地に派遣するとともに医療活動を実施する。</p> <p>また、被ばく患者の輸送等に係る輸送支援を行う。</p> <p>(1) <u>緊急被ばく医療派遣チーム等の派遣等</u></p> <p>文部科学省、厚生労働省は、原子力艦の原子力災害により被ばく者、汚染者が発生した場合、又はモニタリング値が判断基準に達した場合には、現地に緊急被ばく医療派遣チームを派遣し、医療活動を実施するため、<u>放射線医学総合研究所、国立高度専門医療センター、国立病院機構、国立大学附属病院等に要員の派遣を要請する、合わせて、放射線医学総合研究所から緊急被ばく医療ネットワーク関係者への連絡を要請する。</u>さらに、<u>県災害対策本部等</u>に対して、関係医療機関への協力要請を助言する。</p> <p>また、内閣府（防災担当）（政府本部設置後は非常災害対策本部又は緊急災害対策本部）は関係地方公共団体から緊急被ばく医療派遣チーム要員の派遣の要請を受けた場合には文部科学省及び厚生労働省に対して要請を行う。</p> <p>なお、緊急被ばく医療派遣チームは、現地対策本部合同会議において調整された派遣先において医療活動を行う。</p> <p>(2) <u>放射線管理等の要員等派遣要請</u></p> <p>現地対策本部合同会議は、救護所等における住民の放射能汚染の測定、除染や医療機関、被ばく患者搬送機関等における放射線管理、除染等の要員・資機材の支援が必要な場合には、所管省庁を通じて<u>原子力緊急時支援・研修センター（日本原子力研究開発機構）</u>、原子力安全技術センター、日本分析センター等の関係機関に要員等の派遣を要請する。</p> <p>また、内閣府（防災担当）（政府本部設置後は非常災害対策本部又は緊急災害対策本部）は関係地方公共団体から関係機関の要員等の派遣の要請を受けた場合には関係機関に対して要請を行う。</p>	<p>7. 医療活動</p> <p>医療活動に当たって、国は、<u>量子科学技術研究開発機構等の医療関係者等</u>からなる被ばく医療に係る医療チーム等を現地に派遣するとともに医療活動を実施する。</p> <p>また、被ばく患者の輸送等に係る輸送支援を行う。</p> <p>(1) <u>被ばく医療に係る医療チーム等の派遣等</u></p> <p>文部科学省、厚生労働省及び原子力規制委員会は、原子力艦の原子力災害により被ばく者、汚染者が発生した場合、又はモニタリング値が判断基準に達した場合には、現地に被ばく医療に係る医療チームを派遣し、医療活動を実施するため、<u>量子科学技術研究開発機構、国立高度専門医療センター、国立病院機構、国立大学附属病院等に要員の派遣を要請する。</u>合わせて、<u>量子科学技術研究開発機構から被ばく医療関係者への連絡を要請する。</u>さらに、<u>県災害対策本部等</u>に対して、関係医療機関への協力要請を助言する。</p> <p>また、内閣府（防災担当）（政府本部設置後は非常災害対策本部又は緊急災害対策本部）は関係地方公共団体から被ばく医療に係る医療チーム要員の派遣の要請を受けた場合には文部科学省、厚生労働省及び原子力規制委員会に対して要請を行う。</p> <p>なお、被ばく医療に係る医療チームは、現地対策本部合同会議において調整された派遣先において医療活動を行う。</p> <p>(2) <u>放射線管理等の要員等派遣要請</u></p> <p>現地対策本部合同会議は、救護所等における住民の放射能汚染の測定、除染や医療機関、被ばく患者搬送機関等における放射線管理、除染等の要員・資機材の支援が必要な場合には、<u>必要に応じて所管省庁を通じて日本原子力研究開発機構、原子力安全技術センター、日本分析センター等の関係機関に要員等の派遣を要請する。</u></p> <p>また、内閣府（防災担当）（政府本部設置後は非常災害対策本部又は緊急災害対策本部）は関係地方公共団体から関係機関の要員等の派遣の要請を受けた場合には関係機関に対して要請を行う。</p>

修正前	修正後
<p>(3) 輸送支援要請</p> <p>① 専門家、支援者等の輸送 内閣府（防災担当）（政府本部設置後は非常災害対策本部又は緊急災害対策本部）は、上記（１）、（２）の派遣に際して、輸送の支援が必要な場合は、関係機関（防衛省、警察庁、海上保安庁、消防庁、国土交通省）に輸送支援を要請する。</p> <p>② 被ばく患者等の搬送 現地対策本部合同会議は、関係都道府県の災害対策本部等から被ばく患者等の放射線障害専門病院等への搬送支援要請があった場合は、消防機関に、必要に応じ、自衛隊等に輸送支援要請を行うなど、搬送が円滑に行われるよう調整を行う。その際、被ばく患者等に関する情報（容態、推定被ばく線量等）を受入先医療機関に連絡する。</p> <p>(4) <u>緊急被ばく医療</u>に関する指導・助言 現地対策本部合同会議は、関係地方公共団体の医療本部や医療実施機関等から<u>緊急被ばく医療</u>に関して問い合わせがあった場合には、適切な指導・助言を行う。 なお、現地対策本部合同会議は、必要があると認める場合には、現地に派遣された<u>原子力艦災害対策緊急技術助言組織の構成員</u>に対し、これらに関する技術的事項について必要な助言を求めることができる。</p> <p>(5) 避難住民等の被ばく状況の把握 現地対策本部合同会議は、避難所等に開設された各救護所等から避難住民等の被ばく状況（推定被ばく線量、汚染確認者数、汚染残存者数等）の把握に努める。</p>	<p>(3) 輸送支援要請</p> <p>① 専門家、支援者等の輸送 内閣府（防災担当）（政府本部設置後は非常災害対策本部又は緊急災害対策本部）は、上記（１）、（２）の派遣に際して、輸送の支援が必要な場合は、関係機関（防衛省、警察庁、海上保安庁、消防庁、国土交通省）に輸送支援を要請する。</p> <p>② 被ばく患者等の搬送 現地対策本部合同会議は、関係都道府県の災害対策本部等から被ばく患者等の放射線障害専門病院等への搬送支援要請があった場合は、消防機関に、必要に応じ、自衛隊等に輸送支援要請を行うなど、搬送が円滑に行われるよう調整を行う。その際、被ばく患者等に関する情報（容態、推定被ばく線量等）を受入先医療機関に連絡する。</p> <p>(4) <u>原子力災害時医療</u>に関する指導・助言 現地対策本部合同会議は、関係地方公共団体の医療本部や医療実施機関等から<u>原子力災害時医療</u>に関して問い合わせがあった場合には、適切な指導・助言を行う。 なお、現地対策本部合同会議は、必要があると認める場合には、現地に派遣された<u>放射線計測、放射線防護等の専門家</u>に対し、これらに関する技術的事項について必要な助言を求めることができる。</p> <p>(5) 避難住民等の被ばく状況の把握 現地対策本部合同会議は、避難所等に開設された各救護所等から避難住民等の被ばく状況（推定被ばく線量、汚染確認者数、汚染残存者数等）の把握に努める。</p>

